

Deutsch	2
English	6
Français	10
Italiano	14
Nederlands	18
Español	22
Português	26
Dansk	30
Norsk	34
Svenska	38
Suomi	42
Ελληνικά	46
Türkçe	50
Русский	54
Magyar	58
Česky	62
Slovenščina	66
Polski	70
Românește	74
Slovincina	78
Hrvatski	82
Srpski	86
Български	90
Eesti	94
Latviešu	98
Lietuviškai	102



Sehr geehrter Kunde,



Lesen Sie vor der ersten Benutzung Ihres Gerätes diese Betriebsanleitung und handeln Sie danach. Bewahren Sie diese Betriebsanleitung für späteren Gebrauch oder für Nachbesitzer auf.

Bestimmungsgemäße Verwendung

- Dieses Gerät wurde für den privaten Gebrauch entwickelt und ist nicht für die Beanspruchungen des gewerblichen Einsatzes vorgesehen.
- Das Gerät gestattet das Polieren von Parkett, Steinböden und Linoleum ohne Einsatz von Pflegemitteln.
- Das Gerät ist nur zum Saugen des Polierabriebs geeignet.
- Das Gerät ist kein Staubsauger! Nicht zum Aufsaugen von trockenem Schmutz verwenden!
- Das Gerät darf nicht im Freien oder bei nassen Bedingungen verwendet oder abgestellt werden.
- Das Gerät nur mit Original-Filterbeuteln, Original-Ersatzteilen, -Zubehör oder -Sonderzubehör benutzen.

Der Hersteller haftet nicht für eventuelle Schäden, die durch nicht bestimmungsgemäßen Gebrauch oder falsche Bedienung verursacht werden.

Umweltschutz



Die Verpackungsmaterialien sind recyclebar. Bitte werfen Sie die Verpackungen nicht in den Hausmüll, sondern führen Sie diese einer Wiederverwertung zu.



Altgeräte enthalten wertvolle recyclingfähige Materialien, die einer Verwertung zugeführt werden sollten. Batterien, Öl und ähnliche Stoffe dürfen nicht in die Umwelt gelangen. Bitte entsorgen Sie Altgeräte deshalb über geeignete Sammelsysteme.

Garantie

In jedem Land gelten die von unserer zuständigen Vertriebsgesellschaft herausgegebenen Garantiebedingungen. Etwaige Störungen an Ihrem Gerät beseitigen wir innerhalb der Garantiefrist kostenlos, sofern ein Material- oder Herstellungsfehler die Ursache sein sollte. Im Garantiefall wenden Sie sich bitte mit Kaufbeleg an Ihren Händler oder die nächste autorisierte Kundendienststelle.

Sicherheitshinweise

Stromanschluss

- Das Gerät nur gemäß Typenschild anschließen und in Betrieb nehmen.
- Den Netzstecker niemals mit nassen Händen anfassen.
- Nicht am Anschlusskabel, sondern am Stecker ziehen, um das Gerät vom Netz zu trennen.
- Das Netzanschlusskabel oder das Verlängerungskabel nicht durch Überfahren, Quetschen, Zerren oder dergleichen verletzen oder beschädigen. Das Kabel vor Hitze, Öl und scharfen Kanten schützen.
- Gerät vor externer Witterung, Feuchtigkeit und Hitzequellen schützen.
- Gerät ausschalten, wenn nicht gearbeitet wird.

Anwendung

- Die Bedienperson hat das Gerät bestimmungsgemäß zu verwenden. Sie hat die örtlichen Gegebenheiten zu berücksichtigen und beim Arbeiten mit dem Gerät auf Dritte, insbesondere Kinder, zu achten.
- Die Bedienperson hat darauf zu achten, dass sich keine Gegenstände im Arbeitsbereich befinden, die von der rotierenden Scheibe erfasst und weggeschleudert werden können.
- Das Gerät darf nicht von Kindern oder Jugendlichen betrieben werden (Gefahr

von Unfällen durch unsachgemäße Verwendung des Gerätes).

Transport

- Beim Transport des Gerätes ist der Motor stillzusetzen und das Gerät sicher zu befestigen.

Wartung

- Vor allen Arbeiten am Gerät Netzstecker ziehen.
- Um Gefährdungen zu vermeiden, dürfen Reparaturen und der Austausch von Ersatzteilen am Gerät nur vom autorisierten Kundendienst durchgeführt werden.

Entsorgung

- Ausgedientes Gerät sofort unbrauchbar machen, danach das Gerät einer ordnungsgemäßen Entsorgung zuführen.

Inbetriebnahme / Bedienung

Vor Inbetriebnahme

- Entfernen Sie vor Benutzung des Gerätes die Transportsicherung. Ziehen Sie vorsichtig die Kunststoffleiste an der Unterseite des Gerätes ab.

Griff anbringen

- *Abbildung 1*

Stecken Sie die beiden Rohre und den Griff zusammen. Achten Sie darauf, dass sie richtig einrasten.

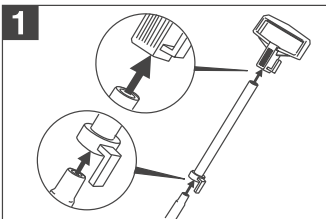

- *Abbildung 2*

Stecken Sie das untere Rohrende (mit Bohrung) in den Grundkörper des Gerätes. Die richtige Einbaulage erkennen Sie daran, dass die Riffelung am Griff nach vorne zeigt. Sichern Sie das Rohr,

indem Sie die Schraube hindurchstecken und mit der Mutter festschrauben.

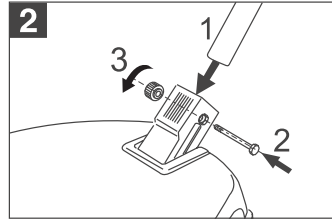

Textilbeutel anbringen

- *Abbildung 3*

Drücken Sie den Stutzen des Textilbeutelunterteils in die dazugehörige rechteckige Öffnung auf der Geräterückseite. Dabei muss die Rastnase nach oben zeigen und einrasten. Anschließend Feder oben am Griff einhängen.

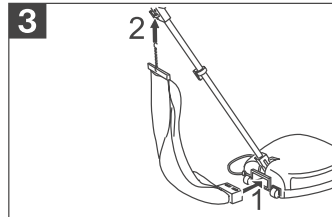

Filzscheiben einsetzen

- *Abbildung 4*

Kippen Sie das Gerät soweit nach hinten, bis das Rohr mit Griff auf dem Boden aufliegt. Setzen Sie die Scheiben ein. Achten Sie darauf, dass die Nasen der Scheiben in der Aufnahme gut einrasten.

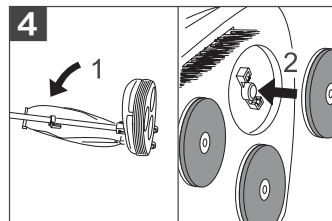

- Zur Entnahme die Scheiben einfach abziehen.

Inbetriebnahme

⚠ Achtung

Bevor Sie den Netzstecker einstecken, müssen sie sicherstellen dass sich der Griff in senkrechter Stellung befindet. In dieser Stellung ist das Gerät ausgeschaltet.

→ Abbildung 5

Setzen Sie das Gerät in Bewegung, indem Sie den Griff in lockerer Position nach unten drücken und danach zu sich herziehen.

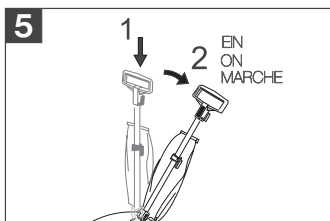

- Um anzuhalten den Griff in die senkrechte Stellung zurückbringen.
- Die besten Poliererergebnisse erzielen Sie mit geradlinigen Bewegungen des Gerätes. Keine kreisförmigen Bewegungen ausführen.

Betrieb beenden

- Griff in die senkrechte Stellung zurückbringen. Gerät wird ausgeschaltet.
- **Abbildung 6**
Netzstecker ausstecken und um die am Griff angebrachten Haken wickeln.

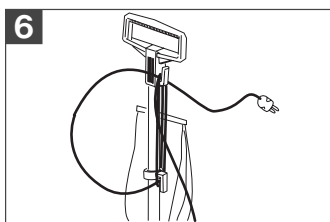

→ Abbildung 7

Achten Sie bitte darauf, dass das Gerät auf den hinteren Rollen bewegt wird, wenn sie es zum Aufbewahrungsort oder

in einen anderen Raum transportieren. Dazu den Griff nach hinten neigen, aber keinen Druck darauf ausüben.

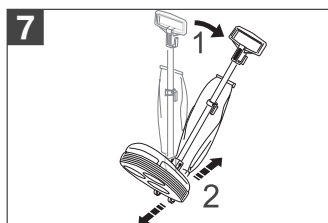

Pflege, Wartung

⚠ Verletzungsgefahr

Vor allen Pflege- und Wartungsarbeiten das Gerät ausschalten und den Netzstecker ziehen.

Gerät und Zubehör reinigen

⚠ Achtung

Keine Scheuermittel, Glas oder Allzweckreiniger verwenden! Gerät niemals in Wasser tauchen.

- Nach der Arbeit die Filzscheiben abnehmen und haftenden Polierabrieb abklopfen.
- Wenn notwendig, die Filzscheiben mit Seifenlauge und einer Bürste reinigen. Reiben Sie die Filzscheiben danach mit einem feuchten Tuch ab und lassen Sie sie auf einer ebenen Fläche trocknen.

Filterbeutel einsetzen

Wechseln Sie den Filterbeutel in regelmäßigen Zeitabständen.

→ Abbildung 8

Öffnen Sie den Reißverschluss des Textilbeutels. Legen Sie den Filterbeutel ein und schieben Sie den Karton mit der Öffnung über den Stutzen. Prüfen Sie nochmals den Sitz des Filterbeutels und schließen Sie danach den Textilbeutel mit dem Reißverschluss.

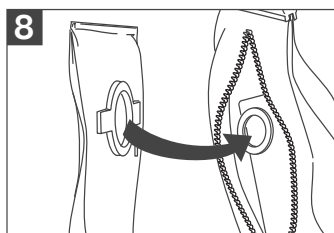

Filzscheiben wechseln

Prüfen Sie regelmäßig den Zustand der Filzscheiben, bei Abnutzung durch Neue austauschen.

→ Das Wechseln der Scheiben wird im Kapitel „Filzscheiben einsetzen“ beschrieben.

Sonderzubehör

Folgendes Zubehör können sie für dieses Gerät nachkaufen.

	Stück	Bestell-Nr.
Filterbeutel	3	6.904-128
Filzscheiben	3	6.959-033
Bürstenscheiben	3	6.959-032

Arbeiten mit dem Sonderzubehör

Fußboden reinigen und auf Glanz bringen

→ Pflegemittel auftragen:

Prüfen Sie vor Auftragen des Pflegemittels den Boden. Verschmutzungen vorher mit einem nebelfeuchten Tuch entfernen. Pflegemittel gleichmäßig auftragen (Anwendungshinweise des Herstellers beachten) und dieses unter Verwendung der **Bürstenscheiben** über den Boden gleichmäßig verteilen.

→ Polieren:

Lassen Sie das aufgetragene Pflegemittel vollständig trocknen und polieren Sie den Boden mit den **Filzscheiben**.

Technische Daten

Spannung	230 V
Stromart	1~50/60 Hz
Schutzklasse	II
Anschlussleistung	350 W
Drehzahl, Filzscheiben	700 U/min
Gewicht	8,3 kg
Abmessungen	350x350x1000 mm

Technische Änderungen vorbehalten!

Dear Customer,



Please read and comply with these instructions prior to the initial operation of your appliance. Retain these operating instructions for future reference or for subsequent possessors.

Proper use

- This appliance has been designed for use in private households and is not intended for commercial use.
- This appliance can be used for polishing parquet, stone floors and linoleum without using any cleaning agents.
- The appliance is only meant for sucking polishing dust.
- The appliance is not a vacuum cleaner! Do not use to suck in dry dust!
- The appliance should not be used or stored in the open or under wet conditions.
- The appliance may only be used with original filter bags, original spare parts, accessories or special accessories.

The manufacturer is not responsible for any damages that may occur on account of improper use or wrong operations.

Environmental protection



The packaging material can be recycled. Please do not place the packaging into the ordinary refuse for disposal, but arrange for the proper recycling.



Old appliances contain valuable materials that can be recycled. Please arrange for the proper recycling of old appliances. Batteries, oil, and similar substances must not enter the environment. Please dispose of your old appliances using appropriate collection systems.

Warranty

The terms of the guarantee applicable in each country have been published by our respective national distributors. We will fix possible faults on your unit free of charge within the warranty period, insofar as the faults are caused by material defects or defective workmanship. Guarantee claims should be addressed to your dealer or the nearest authorized customer service centre, and supported by documentary evidence of purchase.

Safety instructions

Power connection

- Always commission and use the appliance according to the type plate.
- Never touch the mains plug with wet hands.
- To separate the machine from the mains, pull the plug and not the power cord.
- Do not damage the power cord or the extension cable by running over, pinching, dragging or similar. Protect the cable from heat, oil, and sharp edges.
- Protect the appliance against external weather, humidity and heat sources.
- Switch off the appliance when not in use.

Application

- The operator must use the appliance properly. The person must consider the local conditions and must pay attention to third parties, in particular children, when working with the appliance.
- The operator must ensure that no objects that can be sucked in or thrown away by the rotating disc are present in the working area.
- The appliance may not be operated by children or young persons (risk of accidents on account of improper use).

Transport

- The engine is to be brought to a standstill and the appliance is to be fastened properly during transportation.

Maintenance

- First pull out the plug from the mains before carrying out any tasks on the machine.
- To avoid risks, all repairs and replacement of spare parts in the machine may only be carried out by the authorised customer service personnel.

Disposal

- Do not use worn out appliance; first put it out of use; then arrange for its proper disposal as scrap.

Commissioning and operation

Before Commissioning

- Remove the transport locks before using the appliance. Pull out the plastic strip carefully from the lower side of the appliance.

Attach the handle.

→ Figure 1

Join the two pipes to the handle. Ensure that they lock in properly.

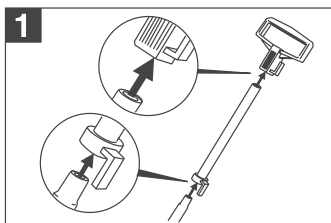

→ Figure 2

Insert the lower end of the pipe (with winding) in the basic body of the appliance. You will know that the installation is correct when the grooves on the handle point towards the front. Secure the pipe by inserting the screw and fastening it with a nut.

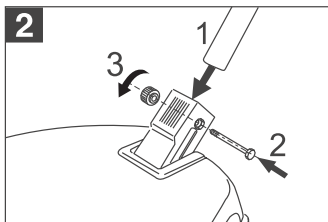

Inserting the cloth bag

→ Figure 3

Press the supports of the lower part of the cloth bag into the corresponding rectangular opening on the rear side of the appliance. The locking nose must point upwards and lock in. The hang the spring at the top of the handle.

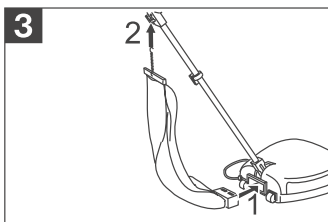

Insert felt discs

→ Figure 4

Tilt the appliance backward until the pipe and the handle lie on the floor. Insert the discs. Ensure that the noses of the disc lock in well in the intake.

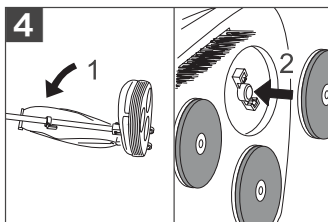

- To remove the discs, just pull them.

Start up

⚠ Caution

Before inserting the mains plug ensure that the handle is located in a vertical position.

The appliance is switched off in this position.

→ Figure 5

Move the appliance by pressing the handle in a loose position downwards and then pulling it towards you.

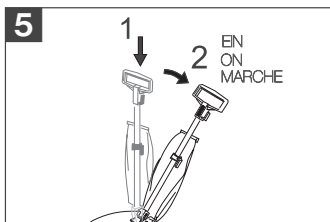

- To stop the appliance, bring the handle back to the vertical position.
- You will get best polishing results by moving the appliance in straight strokes. Do not move the appliance in circles.

Finish operation

→ Bring the handle back to a vertical position. The appliance is switched off.

→ Figure 6

Remove the mains plug and wind it around the hook provided at the handle.

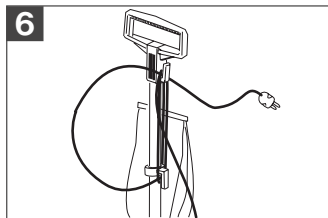

→ Figure 7

Ensure that the appliance moves on the rear wheels while transporting it from one room to another or moving it to its storage location. Tilt the handle backwards but do not apply any pressure.

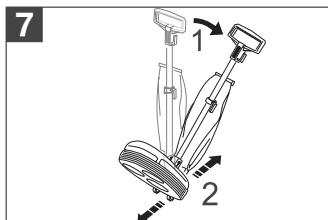

Maintenance and Care

⚠ Risk of injury

Turn off the appliance and remove the mains plug prior to any care and maintenance works.

Cleaning the appliance and accessories

⚠ Caution

Do not use abrasives, glass or universal cleaners! Never immerse the appliance in water.

- ➔ After the job, remove the felt discs and tap off the polishing dust that has remained stuck.
- ➔ If required, clean the felt discs with soap water solution and brush. Then wipe the felt discs with a moist cloth and then allow it to dry on an even surface.

Inserting a filter bag

Change the filter bag at regular intervals.

➔ *Figure 8*

Open the zip of the cloth bag. Insert the filter bag and move the carton with the opening over the support. Then check the seat of the filter bag and then close the cloth bag using the zip.

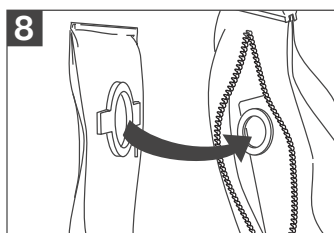

Changing felt discs

Check the state of the felt discs at regular intervals; replace them if they are worn out.

- ➔ The procedure for changing discs has been described in the chapter "Insert felt discs".

Special accessories

You can subsequently buy the following accessories for this appliance.

	Piece	Order No.
Filter bag	3	6.904-128
Felt discs	3	6.959-033
Circular brushes	3	6.959-032

Working with special accessories

Cleaning the floor and making it shining

➔ **Apply cleaning agent:**

Check the floor before applying the cleaning agent. Remove dirt first with a slightly moist cloth. Apply the cleaning agent evenly (follow the application instructions of the manufacturer), and distribute the same evenly over the floor using the **circular brushes**.

➔ **Polishing:**

Allow the cleaning agent that has been applied to dry completely and polish the floor using the **felt discs**.

Specifications

Voltage	230 V
Current type	1~50/60 Hz
Protective class	II
Connection output	350 W
Speed, felt discs	700 rpm
Weight	8,3 kg
Dimensions	350x350x1000 mm

Subject to technical modifications!

Cher client,



Lisez attentivement ce mode d'emploi avant la première utilisation de l'appareil et respectez les conseils y figurant. Conservez ce mode d'emploi pour une utilisation ultérieure ou un éventuel preneur de votre matériel.

Utilisation conforme

- Cet appareil ne doit être utilisé que pour un usage domestique.
- Cet appareil permet le lustrage de parquet, de sol en pierre et de linoléum sans utiliser des produits d'entretien.
- L'appareil est uniquement approprié pour aspirer les déchets de polissage.
- L'appareil n'est pas un aspirateur! Ne pas utiliser pour aspirer des salissures sèches!
- L'appareil ne peut être utilisé ou installé à l'air libre ni dans les endroits humides.
- Utiliser l'appareil uniquement avec les sacs de filtre originaux, les pièces de rechange, l'accessoire ou l'accessoire spécial originales.

Le fabricant décline toute responsabilité en cas de dommages issus d'une utilisation non conforme ou incorrecte de l'appareil.

Protection de l'environnement



Les matériaux constitutifs de l'emballage sont recyclables. Ne pas jeter les emballages dans les ordures ménagères, mais les remettre à un système de recyclage.



Les appareils usés contiennent des matériaux précieux recyclables lesquels doivent être apportés à un système de recyclage. Il est interdit de jeter les batteries, l'huile et les substances similaires dans l'environnement. Pour cette raison, utiliser des systèmes de collecte adéquats afin d'éliminer les appareils usés.

Garantie

Dans chaque pays, les conditions de garantie en vigueur sont celles publiées par notre société de distribution responsable. Nous éliminons gratuitement d'éventuelles pannes sur l'appareil au cours de la durée de la garantie, dans la mesure où une erreur de matériau ou de fabrication en sont la cause. En cas de recours en garantie, il faut s'adresser avec le bon d'achat au revendeur respectif ou au prochain service après-vente.

Consignes de sécurité

Raccordement électrique

- Se conformer impérativement à la plaque signalétique pour le branchement et la mise en service de l'appareil.
- Ne jamais saisir le câble d'alimentation avec des mains mouillées.
- Pour débrancher l'appareil, tirer au niveau de la fiche secteur et non sur le câble d'alimentation.
- Veiller à ne pas abîmer ni endommager le câble d'alimentation ni le câble de rallonge en roulant dessus, en les coinçant, en tirant violemment dessus ou autres. Protéger le câble d'alimentation contre la chaleur, l'huile et les arêtes tranchantes.
- Conserver l'appareil à l'abri des intempéries, de l'humidité et des sources de chaleur.
- Mettre l'appareil hors tension en cas d'interruption de service.

Application

- L'utilisateur doit utiliser l'appareil de façon conforme. Il doit prendre en considération les données locales et lors du maniement de l'appareil, il doit prendre garde aux tierces personnes, et en particulier aux enfants.
- L'opérateur doit faire attention qu'aucuns objets ne se trouvent dans la zone de travail, qui pourraient être happés par les

disques rotatifs et qui pourraient être lancés.

- L'appareil ne peut être exploité par des enfants ou des jeunes (risque de accidents à cause d'une utilisation non conforme de l'appareil).

Transport

- Au transport, le moteur de l'appareil doit être arrêté et l'appareil doit être bien fixé.

Maintenance

- Avant d'effectuer tout type de travaux sur l'appareil, débrancher la fiche secteur.
- Afin d'éviter tout endommagement, seul le service après-vente agréé est habilité à effectuer des réparations ou à remplacer des pièces sur l'appareil.

Mise au rebut

- Condamner immédiatement l'utilisation d'un appareil qui n'est plus en état de marche avant de le mettre au rebut en respectant les prescriptions.

reil. Lorsque tout est bien monté, le moletage à la poignée montre vers l'avant. Assurer le tuyau, mettre la vis et serrer avec l'écrou.

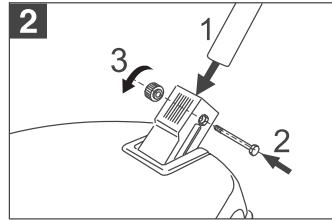

Fixer la poche pour les textiles.

→ Figure 3

Pousser l'embout du bas du sac des textiles dans l'ouverture rectangulaire à l'arrière de l'appareil. Le nez pour enclencher doit indiquer vers le haut et doit enclencher. Ensuite accrocher le ressort en haut à la poignée.

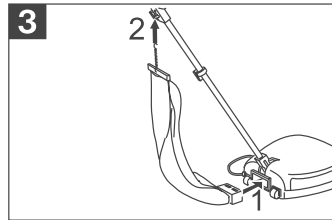

Mise en service / Utilisation

Avant la mise en service

→ Retirer, avant l'utilisation de l'appareil, la protection de transport. Retirer prudemment la barre en plastique dessous l'appareil.

Fixer la poignée.

→ Figure 1

Assembler les deux tuyaux et la poignée. Faire attention au bon enclenchement.

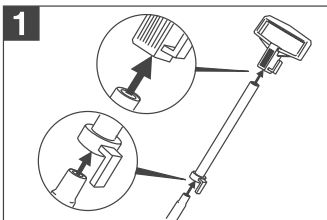

→ Figure 2

Mettre le bout inférieur du tuyau (avec forage) dans le corps principal de l'appa-

Placer la molette feutrée.

→ Figure 4

Basculer l'appareil vers l'arrière jusqu'à ce que le tuyau avec la poignée se pose au sol. Placer les disques. Faire attention à ce que les nez des disques s'enclenchent bien dans l'admission.

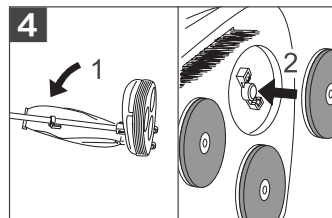

- Pour prélever retirer seulement les disques.

Mise en service

⚠ Attention

Avant de brancher la fiche secteur, assurez-vous que la poignée se trouve en position verticale. Dans cette position, l'appareil est arrêté.

→ Figure 5

Mettre l'appareil en marche, poussant la poignée en position libre vers l haut et ensuite tirer.

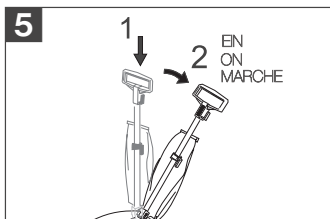

- Pour arrêter, mettre la poignée en position verticale.
- On obtient un meilleur résultat de polissage, en mouvant l'appareil en ligne droite. Ne pas effectuer des mouvements circulaires.

Fin de l'utilisation

- Remettre la poignée en position verticale. L'appareil s'arrête.
- Figure 6
Débrancher la fiche secteur et l'enrouler autour du crochet qui se trouve à la poignée.

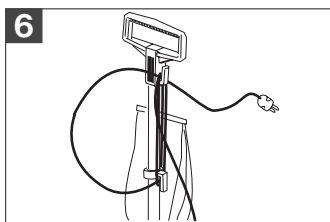

→ Figure 7

Veiller à ce que l'appareil soit bougé sur les galets à l'arrière, lorsque l'appareil est transporté sur le lieu d'installation ou dans une autre chambre. Pencher la poignée vers l'arrière, mais ne pas faire de pression.

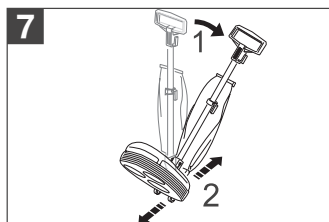

Entretien, maintenance

⚠ Risque de blessures

Avant tout travail d'entretien et de maintenance, mettre l'appareil hors tension et débrancher la fiche secteur.

Nettoyer l'appareil et les accessoires.

⚠ Attention

N'utiliser aucun produit moussant, pour vitres ou multi-usage ! Ne jamais plonger l'appareil dans l'eau.

- Après le travail, retirer les molettes feutrées et enlever l'abrasion de polissage collée.
- Si nécessaire, nettoyer les molettes feutrées avec lessive et une brosse. Sécher, ensuite, les molettes feutrées avec un chiffon humide.

Mise en place du sac filtre

Changer le sac filtre régulièrement.

→ Figure 8

Ouvrir la fermeture éclair du sac des textiles. Placer le sac filtre et couvrir le carton avec l'ouverture au-dessous de l'embout. Vérifier encore une fois si le

sac filtre est bien mis et fermer ensuite le sac des textiles avec la fermeture éclair.

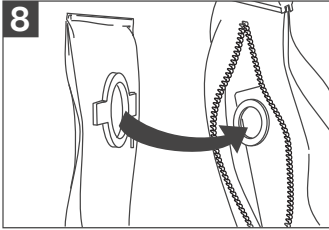

Changer les molettes feutrées.

Vérifier régulièrement l'état des molettes feutrées, en cas d'usure échanger par des nouvelles.

→ L'échange des molettes est décrit dans le chapitre "Placer les molettes feutrées".

Accessoires en option

Les accessoires mentionnés en suivants peuvent être rachetés pour cet appareil.

	Pièce	N° de réf.
Sac filtrant	3	6.904-128
Molettes feutrées	3	6.959-033
Disques de brosse	3	6.959-032

Travailler avec l'accessoires en option

Nettoyer le sol et faire brillé.

→ **Appliquer produit d'entretien:**

Vérifier le sol, avant applliquer le produit d'entretien. Eliminer en premier les salissures avec un chiffon humide. Appliquer uniformément le produit d'entretien (respecter les consignes d'application du fabricant) et mettre, en usant les **disques de brosse**, uniformément sur le sol.

→ **Le lustrage:**

Laisser sécher complètement le produit d'entretien appliqué et lustrer le sol avec les **molettes feutrées**.

Caractéristiques techniques

Tension	230 V
Type de courant	1~50/60 Hz
Classe de protection	II
Puissance de raccordement	350 W
Vitesse de rotation, molettes feutrées	700 R/min
Poids	8,3 kg
Dimensions	350x350x1000 mm

Sous réserve de modifications techniques !

Gentile cliente,



Prima di utilizzare l'apparecchio per la prima volta, leggere e seguire queste istruzioni per l'uso. Conservare le presenti istruzioni per l'uso per consultarle in un secondo tempo o per darle a successivi proprietari.

Uso conforme a destinazione

- Questo apparecchio è concepito per il solo uso domestico e non deve essere adibito ad uso commerciale o industriale.
- L'apparecchio consente di lucidare parquet, pavimenti di pietra e linoleum senza l'impiego di prodotti per la cura dei pavimenti.
- L'apparecchio è idoneo soltanto per l'aspirazione della polvere e dei residui derivanti dalla lucidatura.
- L'apparecchio non è un aspirapolvere! Non utilizzare per l'aspirazione di sporco secco!
- L'apparecchio non deve essere adoperato o riposto all'aperto e in presenza di umidità.
- Utilizzare esclusivamente sacchetti filtro originali, pezzi di ricambio originali, accessori e accessori optional originali.

Il produttore non è responsabile per eventuali danni causati dall'uso improprio e/o uso che non corrisponde a quello conforme a destinazione.

Protezione dell'ambiente



Tutti gli imballaggi sono riciclabili. Gli imballaggi non vanno gettati nei rifiuti domestici, ma consegnati ai relativi centri di raccolta.



Gli apparecchi dismessi contengono materiali riciclabili preziosi e vanno perciò consegnati ai relativi centri di raccolta. Batterie, olio e sostanze simili non devono essere dispersi nell'ambiente. Si prega quindi di smaltire gli apparecchi dismessi mediante i sistemi di raccolta differenziata.

Garanzia

In tutti i paesi sono valide le condizioni di garanzia pubblicate dalla nostra società di vendita competente. Entro il termine di garanzia eliminiamo gratuitamente eventuali guasti all'apparecchio, se causati da un difetto di materiale o di produzione. Nei casi previsti dalla garanzia si prega di rivolgersi al proprio rivenditore, oppure al più vicino centro di assistenza autorizzato, esibendo lo scontrino di acquisto.

Norme di sicurezza

Allacciamento alla rete elettrica

- Accendere e mettere in funzione l'apparecchio solo in conformità alla targhetta.
- Non toccare mai la spina di alimentazione con le mani bagnate.
- Non scollegare la spina dalla presa tirando il cavo di collegamento.
- Aver cura di non danneggiare il cavo di alimentazione o il cavo prolunga passandovi sopra con l'apparecchio, schiacciandoli o tirandoli in alcun modo. Proteggere il cavo dal calore e dal contatto con oli o spigoli taglienti.
- Proteggere l'apparecchio da intemperie, umidità e fonti di calore.
- Spegnerne l'apparecchio quando non viene adoperato.

Impiego

- Utilizzare sempre l'apparecchio conformemente alla destinazione d'uso tenendo in considerazione le condizioni locali e prestando attenzione durante il lavoro all'eventuale presenza di terzi, soprattutto bambini.
- Fare sempre attenzione che la zona di lavoro sia sgombra da oggetti, che venendo a contatto con il disco rotante potrebbero venire scagliati lontano.
- L'apparecchio non deve venire utilizzato da bambini o adolescenti (pericolo di incidenti causati da un uso improprio dell'apparecchio).

Trasporto

- Durante il trasporto dell'apparecchio il motore deve essere spento – assicurarsi inoltre che l'apparecchio sia in posizione stabile e sicura.

Manutenzione

- Estrarre la spina di alimentazione prima di effettuare interventi sull'apparecchio.
- Per escludere qualsiasi rischio, gli interventi di riparazione e la sostituzione di pezzi di ricambio dell'apparecchio vanno effettuati esclusivamente dal servizio assistenza autorizzato.

Smaltimento

- Gli apparecchi fuori uso vanno immediatamente dismessi e portati presso un regolare centro di smaltimento.

Messa in funzione / uso

Prima della messa in funzione

- Prima della messa in funzione dell'apparecchio, togliere le protezioni per il trasporto. Staccare con cautela la striscia di materiale plastico posta sotto l'apparecchio.

Montare il manico e l'impugnatura

→ *Figura 1*

Innestare uno nell'altro i due tubi rigidi e l'impugnatura. Assicurarsi che scattino correttamente in posizione.

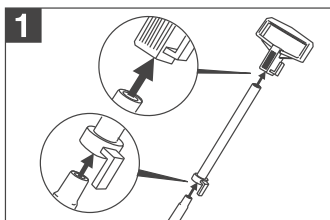

→ *Figura 2*

Innestare la parte terminale del tubo rigido (con il foro) nel corpo base dell'apparecchio. Se il tubo è montato correttamente, le scanalature dell'impugnatura si trovano sulla parte anteriore.

gnatura si trovano sulla parte anteriore. Fissare il tubo rigido passando la vite nel foro e stringendo il dado.

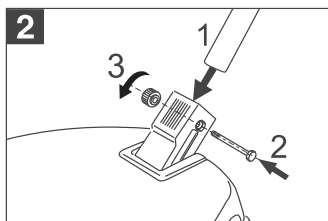

Posizionare il sacco raccogli-polvere in tessuto

→ *Figura 3*

Inserire il bocchettone posto sulla parte inferiore del sacco nell'apposita apertura rettangolare sul retro dell'apparecchio. L'estremità del dispositivo a scatto deve essere rivolta verso l'alto e scattare in posizione. Infine agganciare la molla all'impugnatura.

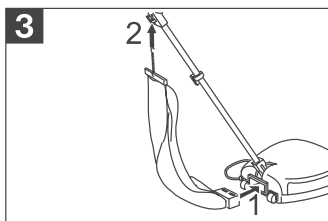

Inserire i dischi in feltro

→ *Figura 4*

Inclinare all'indietro l'apparecchio finché il manico completo di impugnatura non poggia sul pavimento. Inserire i dischi, controllando che i naselli dei dischi siano ben innestati nella loro sede.

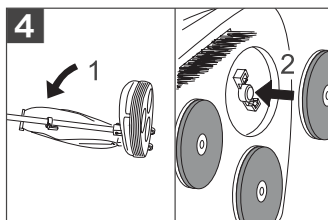

- Per togliere i dischi è sufficiente estrarli dall'alloggiamento.

Messa in funzione

⚠ **Attenzione**

Prima di inserire la spina, assicurarsi che l'impugnatura si trovi in posizione verticale. In questa posizione l'apparecchio è spento.

→ **Figura 5**

Per avviare l'apparecchio, premere l'impugnatura verso il basso e inclinare l'apparecchio all'indietro, tirandolo verso di sé.

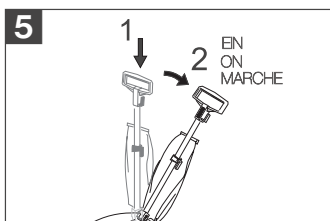

- Per spegnere l'apparecchio, riportare l'impugnatura in posizione verticale.
- I migliori risultati si ottengono manovrando l'apparecchio con movimenti lineari, evitare quindi di muoverlo in senso circolare.

Terminare il lavoro

- Riportando l'impugnatura in posizione verticale, l'apparecchio si spegne.
- **Figura 6**
Staccare la spina di alimentazione e avvolgere il cavo intorno agli appositi ganci del manico.

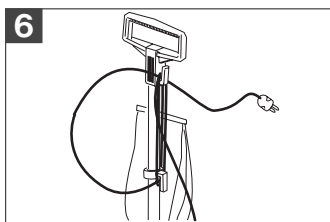

→ **Figura 7**

L'apparecchio è munito di ruote nella parte posteriore, per spostarlo da un luogo all'altro quando non è in funzione: a questo scopo, inclinare il manico all'indietro, senza esercitare pressione sull'impugnatura.

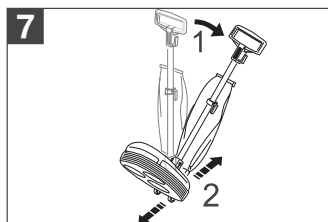

Cura e manutenzione

⚠ **Rischio di lesioni**

Prima di ogni intervento di cura e di manutenzione, spegnere l'apparecchio e staccare la spina.

Pulire l'apparecchio e gli accessori

⚠ **Attenzione**

Non usare detersivi abrasivi, detersivi per il vetro o detersivi universali! Non immergere mai l'apparecchio in acqua.

- Al termine del lavoro, togliere i dischi in feltro e battervi sopra per eliminare la polvere ed i residui derivanti dalla lucidatura.
- Se necessario, spazzolare i dischi con acqua saponata, pulirli con un panno umido e lasciarli asciugare in posizione orizzontale.

Inserire il sacchetto filtro

Cambiare regolarmente il sacchetto filtro.

→ *Figura 8*

Per far ciò, aprire la cerniera del sacco in tessuto, inserire il sacchetto filtro posizionando il bordo rigido in cartone sull'apposito raccordo. Controllare che il sacchetto filtro sia ben posizionato e richiudere la cerniera lampo del sacco in tessuto.

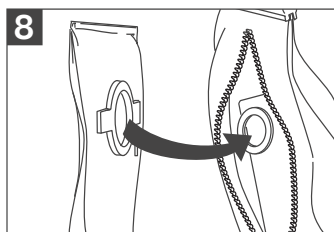

Sostituire i dischi in feltro

Controllare regolarmente che i dischi siano in buono stato, se dovessero presentare segni di usura, è necessario cambiarli.

→ La sostituzione dei dischi viene descritta nel capitolo "Inserire i dischi in feltro".

Accessori optional

Per questo apparecchio sono disponibili i seguenti accessori:

	Quantità	Codice N°
Sacchetto filtro	3	6.904-128
Dischi in feltro	3	6.959-033
Dischi a spazzola	3	6.959-032

Lavorare con gli accessori optional

Pulire e lucidare il pavimento

→ **Stendere il prodotto per la cura dei pavimenti:**

Prima di stendere il prodotto per la cura del pavimento, eliminare eventuali macchie di sporco con un panno leggermente umido. Versare il prodotto sul pavimento (rispettando le indicazioni del produttore) e distribuirlo uniformemente su tutta la superficie utilizzando i **dischi spazzola**.

→ **Lucidatura:**

Lasciar asciugare perfettamente il prodotto e infine lucidare il pavimento con i **dischi in feltro**.

Dati tecnici

Tensione	230 V
Tipo di corrente	1~50/60 Hz
Grado di protezione	II
Potenza allacciata	350 W
Numero giri dischi in feltro	700 giri/min.
Peso	8,3 kg
Dimensioni	350x350x1000 mm

Con riserva di modifiche tecniche!

Geachte klant,



Lees vóór het eerste gebruik van het apparaat deze handleiding, en handel navenant.

Bewaar deze handleiding voor later gebruik, of voor de volgende eigenaar.

Doelmatig gebruik

- Dit apparaat is voor privé-gebruik ontworpen en is niet bedoeld voor industrieel gebruik.
- Het apparaat maakt het opwrijven van parket, stenen vloeren en linoleum zonder schoonmaakmiddelen mogelijk.
- Het apparaat is alleen geschikt voor het zuigen van wat bij het opwrijven vrijkomt.
- Het apparaat is geen stofzuiger! Niet voor het opzuigen van droog vuil gebruiken!
- Het apparaat mag niet in de open lucht of bij vochtige omstandigheden gebruikt of weggezet worden.
- Het apparaat alleen met originele filterzakken, originele onderdelen, originele accessoires en originele extra accessoires gebruiken.

De fabrikant is niet aansprakelijk voor eventuele schade die ontstaat wanneer het apparaat niet volgens de voorschriften of op een verkeerde manier wordt gebruikt.

Zorg voor het milieu



Het verpakkingsmateriaal is herbruikbaar. Deponeer het verpakkingsmateriaal niet bij het huishoudelijk afval, maar bied het aan voor hergebruik.



Onbruikbaar geworden apparaten bevatten waardevolle materialen die geschikt zijn voor hergebruik. Lever de apparaten daarom in bij een inzamelpunt voor herbruikbare materialen. Batterijen, olie en dergelijke stoffen mogen niet in het milieu belanden. Verwijder overbodig geworden apparatuur daarom via geschikte inzamelpunten.

Garantie

In elk land gelden de door onze hiervoor verantwoordelijke verkoopmaatschappij uitgegeven garantievoorwaarden. Eventuele storingen aan het apparaat verhelpen wij zonder kosten binnen de garantietermijn als een materiaal of fabrieksfout hiervan de oorzaak is. Neem bij klachten binnen de garantietermijn contact op met uw leverancier of de dichtstbijzijnde klantenservicewerkplaats en neem de accessoires en uw aankoopbewijs mee.

Veiligheidsinstructies

Elektrische aansluiting

- De stofzuiger alleen volgens het typeplaatje aansluiten en in gebruik nemen.
- De stekker nooit met natte handen aanraken.
- Trek niet aan het snoer, om de stekker uit het stopcontact te trekken, maar aan de stekker.
- Het snoer of het verlengsnoer niet beschadigen door erover heen te rijden, erop te drukken, eraan te trekken of iets dergelijks. Het snoer beschermen tegen hitte, olie en scherpe randen.
- Apparaat tegen externe weersinvloeden, vocht en warmtebronnen beschermen.
- Het apparaat uitschakelen, wanneer er niet mee gewerkt wordt.

Toepassingen

- Degene die het apparaat bedient dient het te gebruiken volgens de voorschriften. Deze dient rekening te houden met de plaatselijke omstandigheden en bij het werken met het apparaat te letten op derden, speciaal op kinderen.
- Degene die het apparaat bedient dient erop te letten, dat geen voorwerpen, die door de roterende schijf gepakt en weggeslingerd kunnen worden, zich in het te bewerken gebied bevinden.
- Het apparaat mag niet door kinderen of jongeren bediend worden (gevaar voor

ongevallen door ondeskundig gebruik van het apparaat).

Vervoer

- Bij vervoer van het apparaat dient u de motor af te zetten en het apparaat goed vast te zetten.

Onderhoud

- Bij alle werkzaamheden aan het apparaat netstekker eruit trekken.
- Om risico 's te vermijden, mogen reparaties en het vervangen van onderdelen aan het apparaat alleen worden uitgevoerd door een erkende klantendienst.

Verwijdering

- Afgedankt apparaat direct onklaar maken, daarna het apparaat volgens de voorschriften weggooien.

Inbedrijfstelling en bediening

Voor ingebruikneming

- Verwijder voor gebruik van het apparaat de vervoerbeveiliging. Trek voorzichtig de kunstofrand aan de onderkant van het apparaat eraf.

Breng de handgreep aan

- *Afbeelding 1*

Zet de beide buizen en de handgreep in elkaar. Let erop, dat ze juist in elkaar sluiten.

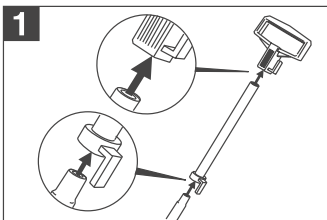

- *Afbeelding 2*

Steek het onderste uiteinde van de buis (met boring) in het basiselement van het apparaat. Voor het juist in elkaar passen moet u zorgen, dat de ribbels aan de handgreep naar voren wijzen. Borg de

buis door de schroef erdoor te steken en met de moer vast te schroeven.

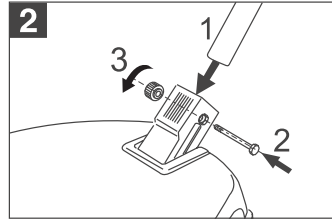

Stoffen zak aanbrengen

- *Afbeelding 3*

Druk het aansluitstuk van de stoffen zak in de bijbehorende rechthoekige opening op de achterkant van het apparaat. Daarbij dient de veerpal naar boven te wijzen en in elkaar te passen. Daarna veer boven aan de handgreep hangen.

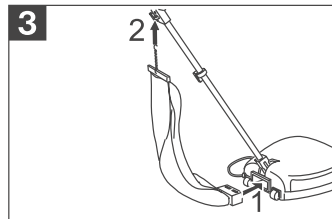

Viltenschijven aanbrengen

- *Afbeelding 4*

Het apparaat zover naar achteren kantelen, tot de buis met handgreep op de grond ligt. De schijven aanbrengen. Let erop, dat de uitstekende gedeeltes van de schijven goed passen in de opening.

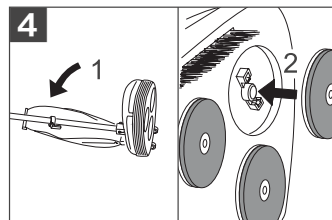

- Om te verwijderen de schijven eenvoudig eraf trekken.

Ingebruikneming

⚠ Let op

Voordat u de stekker in het stopcontact steekt, dient u zich ervan te vergewissen dat de handgreep verticaal staat. In deze positie is het apparaat uitgeschakeld.

→ Afbeelding 5

U zet het apparaat aan, door de handgreep in losse positie naar beneden te drukken en daarna naar u toe te trekken.

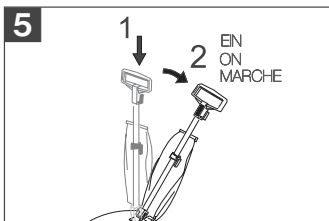

- Om te stoppen de handgreep weer verticaal zetten.
- De beste opwrijfresultaten krijgt u door het apparaat in rechte lijnen te bewegen. Geen cirkelvormige bewegingen maken.

De werkzaamheden beëindigen

- Handgreep weer verticaal zetten. Het apparaat wordt uitgeschakeld.
 - Afbeelding 6
- De stekker uit stopcontact nemen en om de haak aan de handgreep wikkelen.

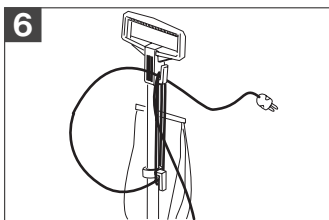

→ Afbeelding 7

Let erop, dat het apparaat op de achterste rollen vervoerd wordt, wanneer u het naar de plek waar u het opbergt of naar een ander vertrek brengt. Voor dit doel

de handgreep naar achteren buigen, maar er geen druk op uitoefenen.

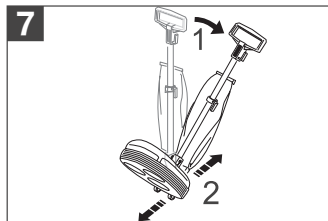

Reiniging en onderhoud

⚠ Letselrisico

Bij reiniging en onderhoud altijd het apparaat uitschakelen en de stekker uit het stopcontact trekken.

Apparaat en accessoires reinigen

⚠ Let op

- Geen schuurmiddelen, glas of reinigingsmiddelen gebruiken! Dompel het apparaat nooit in water.
- Na gedane arbeid de vilten schijven eraf nemen en wat na het opwrijven eraan vastzit eraf kloppen.
 - Zo nodig, de vilten schijven met zeepsop en een borstel reinigen. Daarna de vilten schijven met een vochtige doek afwrijven en ze op een vlak oppervlak laten drogen.

Filterzak aanbrengen.

De filterzak regelmatig verwisselen.

→ Afbeelding 8

Open de ritssluiting van de stoffen zak. Breng de filterzak aan en schuif het karton met de opening over het aansluitstuk. Controleer nog eens, of de filterzak goed zit en sluit daarna de stoffen zak met de ritssluiting.

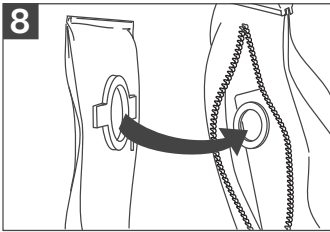

Viltenschijven verwisselen

Controleer regelmatig de toestand van de viltenschijven, wanneer ze versleten zijn door nieuwe vervangen.

→ Het verwisselen van de schijven wordt in hoofdstuk „Viltenschijven aanbrengen“ beschreven.

Extra accessoires

De volgende accessoires kunt u voor dit apparaat bijkopen.

	Stuk	Bestel-nr.
Filterzak	3	6.904-128
Viltenschijven	3	6.959-033
Borstelschijven	3	6.959-032

Werken met de extra accessoires

Vloer reinigen en doen glanzen

→ Onderhoudsmiddel opbrengen:

Controleer voor het opbrengen van het onderhoudsmiddel de vloer. Verontreinigingen van te voren met een vochtige doek verwijderen. Onderhoudsmiddel gelijkmatig opbrengen (gebruiksaanwijzing van de fabrikant opvolgen), en dit met gebruikmaking van de **borstelschijven** gelijkmatig over de vloer verdelen.

→ Opwrijven:

Het opgebrachte onderhoudsmiddel volledig laten drogen en de vloer opwrijven met de **viltenschijven**.

Technische gegevens

Spanning	230 V
Stroomsoort	1~50/60 Hz
Beschermingsklasse	II
Aansluitvermogen	350 W
Toerental, viltenschijven	700 u/min
Gewicht	8,3 kg
Afmetingen	350x350x1000 mm

Technische veranderingen voorbehouden!

Estimado cliente:



Antes de poner en marcha por primera vez el aparato, lea el presente manual de instrucciones y siga las instrucciones que figuran en el mismo. Conserve estas instrucciones para su uso posterior o para propietarios ulteriores.

Uso previsto

- Este aparato ha sido diseñado para el uso particular y no para los esfuerzos del uso industrial.
- El aparato permite pulir parqué, suelos de piedra y linóleo sin usar detergentes.
- Este aparato es únicamente apto para la aspiración del material sobrante del pulido.
- ¡El aparato no es un aspirador! ¡No usar para aspirar suciedad seca!
- No se puede usar ni colocar el aparato al aire libre ni con humedad.
- Utilizar el aparato sólo con bolsas filtrantes originales, piezas de repuestos originales, accesorios o accesorios opcionales.

El fabricante no asume responsabilidad alguna por los daños que pudieran derivarse de un uso inadecuado o incorrecto.

Protección del medio ambiente



Los materiales de embalaje son reciclables. Por favor, no tire el embalaje a la basura doméstica; en vez de ello, entréguelo en los puntos oficiales de recogida para su reciclaje o recuperación.



Los aparatos viejos contienen materiales valiosos reciclables que deberían ser entregados para su aprovechamiento posterior. Evite el contacto de baterías, aceites y materias semejantes con el medioambiente. Por este motivo, entregue los aparatos usados en los puntos de recogida previstos para su reciclaje.

Garantía

En todos los países rigen las condiciones de garantía establecidas por nuestra sociedad distribuidora. Las averías del aparato serán subsanadas gratuitamente dentro del período de garantía, siempre que las causas de las mismas se deban a defectos de material o de fabricación. En un caso de garantía, le rogamos que se dirija con el comprobante de compra al distribuidor donde adquirió el aparato o al Servicio al cliente autorizado más próximo a su domicilio.

Instrucciones de seguridad

Toma de corriente

- La conexión y puesta en funcionamiento del aparato debe efectuarse de acuerdo con las indicaciones en la placa de características.
- No toque nunca la clavija con las manos mojadas.
- No tire del cable para desconectar el aparato de la red, sino de la clavija de enchufe.
- Colocar el cable de conexión a la red o el cable prolongador de forma que no se dañen o deterioren al pisarlos, aplastarlos, tirar de ellos, etc. Proteja el cable de red del calor, aceite o cantos afilados.
- Proteja el aparato de la intemperie, la humedad y las fuentes de calor.
- Desconectar el aparato cuando no se esté utilizando.

Empleo

- El usuario debe utilizar el aparato conforme a las instrucciones. Durante los trabajos con el aparato, debe tener en cuenta las condiciones locales y evitar causar daños a terceras personas, sobre todo a niños.
- El operario tiene que procurar que no haya objetos en el área de trabajo, que puedan ser agarrados y lanzados por los discos giratorios.

Puesta en servicio/manejo

Antes de la puesta en marcha

- El aparato no puede ser utilizado por niños ni jóvenes (peligro por accidentes provocados por un uso incorrecto del aparato).

Transporte

- Al transportar el aparato se debe parar el motor y fijar el aparato de forma segura.

Mantenimiento

- Desenchufar la clavija de red antes de realizar cualquier trabajo en el aparato.
- Para evitar riesgos, es necesario que las reparaciones y el cambio de piezas de repuesto sean realizados únicamente por el servicio técnico autorizado.

Eliminación de desechos

- Inutilizar inmediatamente los aparatos inservibles, después eliminarlos debidamente.

- Quite la suciedad del seguro de transporte antes de usar el aparato. Retire con cuidado la tira de plástico de la parte inferior del aparato.

Colocar el asa

- *Figura 1*

Encaje juntos ambos tubos y el asa. Procure que encaje bien.

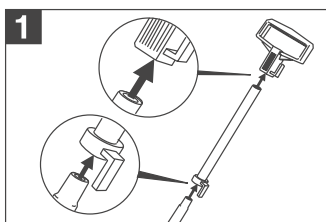

- *Figura 2*

Introduzca el extremo inferior del tubo (con orificio) en el cuerpo base del aparato. Se reconoce el montaje correcto si la ondulación del asa está hacia delante. Asegure el tubo, para ello introduzca los tornillos y fijelos con la tuerca.

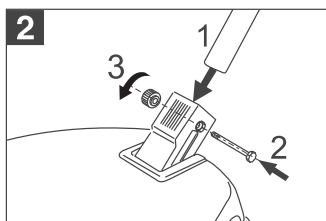

Colocar la bolsa de tela

→ Figura 3

Pulse el racor de la parte inferior de la bolsa de tela en el orificio rectangular correspondiente situado en la parte trasera del aparato. La lengüeta de retención tiene que estar hacia arriba y encajar. Después colgar el resorte en la parte de arriba del asa.

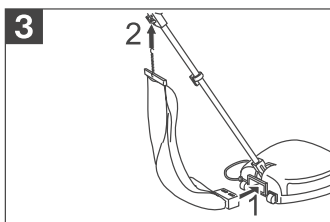

Colocar el disco de fieltro

→ Figura 4

Incline el aparato hacia atrás hasta que el tubo con el asa esté en el suelo. Coloque el disco. Procure que la lengüeta del disco encaje bien en el alojamiento.

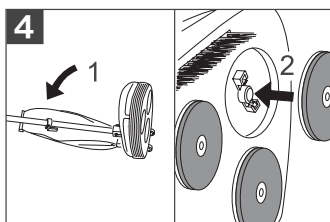

→ Para retirar el disco sólo tiene que tirar.

Puesta en marcha

⚠ Atención:

Antes de enchufar el aparato, asegúrese de que el asa esté en posición vertical. En esta posición el aparato está apagado.

→ Figura 5

Ponga el aparato en movimiento, para ello coloque el asa en una posición holgada y pulse hacia abajo y tire hacia usted.

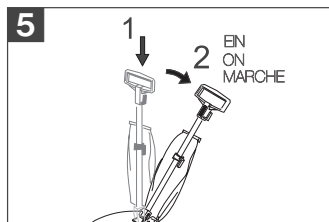

- Para parar coloque de nuevo el asa en la posición vertical.
- Para conseguir los mejores resultados de pulido realice movimientos rectos con el aparato. No realizar movimientos circulares.

Finalización del funcionamiento

- Colocar el asa de nuevo en posición vertical. El aparato se apaga.
- Figura 6
Desenchufar el aparato y enrollar alrededor de los ganchos del asa.

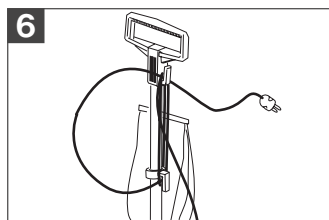

→ Figura 7

Procure mover el aparato sobre las ruedas traseras cuando lo transporte hasta su lugar de almacenamiento u otra habitación. Para ello incline el asa hacia atrás, pero no ejerza presión.

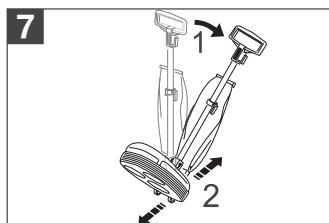

Cuidado y mantenimiento

⚠ Peligro de lesiones

Apague el aparato y desenchufe la clavija de red antes de efectuar los trabajos de cuidado y mantenimiento.

Limpie el aparato y los accesorios.

⚠ Atención:

No utilice detergentes abrasivos, ni detergentes para cristales o multiuso. No sumerja jamás el aparato en agua.

- ➔ Quitar los discos de fieltro y los restos de pulido que hayan quedado pegados.
- ➔ Si es necesario, limpiar los discos de fieltro con agua jabonosa y un cepillo. Después frote los discos de fieltro con un paño húmedo y déjelos secar en una superficie plana.

Colocación de la bolsa filtrante

Cambiar la bolsa filtrante con regularidad.

➔ Figura 8

Abra la cremallera de la bolsa de tela. Coloque la bolsa filtrante y deslice el cartón con el orificio en el racor. Compruebe de nuevo si la bolsa filtrante está bien colocada y después cierre la bolsa de tela con la cremallera.

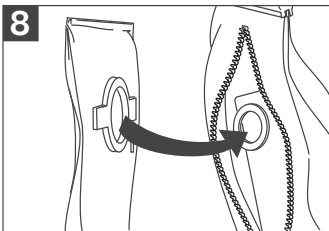

Cambiar los discos de fieltro

Compruebe con regularidad el estado de los discos de fieltro, si están desgastados cámbielos por unos nuevos.

- ➔ En el capítulo "Colocar discos de fieltro" se describe cómo cambiar los discos.

Accesorios especiales

Puede comprar los siguientes accesorios para este aparato.

	Unidad	Nº referencia
Bolsa del filtro	3	6.904-128
Discos de fieltro	3	6.959-033
Discos de cepillo	3	6.959-032

Trabajar con los accesorios opcionales

Limpiar el suelo y abrillantar

➔ Aplicar productos de tratamiento:

Inspeccione el suelo antes de aplicar el producto de tratamiento. Eliminar antes la suciedad con un paño ligeramente húmedo. Aplicar regularmente producto tratante (observar las indicaciones de uso del fabricante), y repartirlo con el **disco de cepillo** de forma uniforme sobre el suelo.

➔ Pulir:

Deje secar el producto tratante totalmente y pule el suelo con los **discos de fieltro**.

Datos técnicos

Tensión	230 V
Tipo de corriente	1~50/60 Hz
Clase de protección	II
Potencia conectada	350 W
Velocidad, discos de fieltro	700 rpm
Peso	8,3 kg
Dimensiones	350x350x1000 mm

Reservado el derecho a realizar modificaciones técnicas.

Estimado cliente,



antes da primeira utilização deste aparelho leia o presente manual de instruções e proceda conforme ao mesmo. guarde estas instruções de serviço para uso posterior ou para o seguinte proprietário.

Utilização conforme o fim a que se destina a máquina

- Este aparelho foi desenvolvido para o uso privado e não foi concebido para suster as necessidades de uma utilização industrial.
- O aparelho permite polir parquet, pavimentos de pedra e linóleo sem a utilização de produtos de conservação.
- O aparelho só serve para aspirar as camadas soltas durante o polimento.
- O aparelho não é um aspirador! Não utilize o aparelho para aspirar sujidade seca!
- O aparelho não pode ser utilizado nem armazenado ao ar livre ou sob condições climáticas adversas (chuva).
- Utilize o aparelho somente com sacos de filtro, peças sobressalentes, acessórios e acessórios especiais originais.

O fabricante não se responsabiliza por eventuais danos causados por uma utilização indevida ou erros de manuseamento.

Protecção do meio ambiente



Os materiais de embalagem são recicláveis. Não coloque as embalagens no lixo doméstico, envie-as para uma unidade de reciclagem.



Os aparelhos velhos contêm materiais preciosos e recicláveis e deverão ser reutilizados. Baterias, óleo e produtos similares não podem ser deitados fora ao meio ambiente. Por isso, elimine os aparelhos velhos através de sistemas de recolha de lixo adequados.

Garantia

Em cada país são válidas as condições de garantia emitidas pelas nossas Empresas de Comercialização competentes. Eventuais avarias no aparelho, durante o período de garantia, serão reparadas sem encargos para o cliente, desde que se trate de um defeito de material ou de fabricação. Em caso de garantia, dirija-se ao seu revendedor ou ao Serviço Técnico mais próximo, com o aparelho e documento de compra.

Avisos de segurança

Conexão de energia eléctrica

- O aparelho só deverá ser ligado à corrente e colocado em funcionamento segundo as indicações que constam na placa de características.
- Nunca tocar na ficha de rede com as mãos molhadas.
- Para desligar o aparelho da rede, não puxe no cabo eléctrico, mas sim na ficha.
- Assegurar que os cabos de rede e de extensão não sejam danificados por trânsito, esmagamento, puxões ou problemas similares. Proteger o cabo contra calor, óleo e arestas afiadas.
- Proteger o aparelho do tempo atmosférico, da humidade e de fontes de calor.
- Desligar o aparelho quando não estiver a trabalhar.

Aplicação

- O utilizador deve utilizar o aparelho de acordo com as especificações. Deve observar as condições locais e prestar atenção a terceiros e especialmente a crianças quando trabalhar com o aparelho.
- O utilizador deve verificar que não se encontram objectos na área de trabalho que possam ser projectados pelo disco rotativo do aparelho.
- O aparelho não pode ser operado por crianças ou adolescentes (perigo de aci-

dentes devido ao manuseamento inadequado do aparelho).

Transporte

- Durante o transporte o motor do aparelho deve estar imobilizado e o aparelho deve ser fixado de modo seguro.

Manutenção

- Retirar a ficha da tomada antes de efectuar quaisquer trabalhos no aparelho.
- Para evitar riscos, as reparações e a substituição de peças sobresselentes no aparelho pode somente ser executadas pelo serviço pós-venda autorizado.

Eliminação

- No final da vida útil do aparelho deverá dar-lhe um destino adequado, a fim de poder ser eliminado de acordo com as normas em vigor.

Colocação em funcionamento / Utilização

Antes de colocar em funcionamento

- ➔ Remova a protecção de transporte antes de utilizar o aparelho. Retire cuidadosamente a barra de plástico situada na parte inferior do aparelho.

Montar o punho

➔ *Figura 1*

Fixe juntamente os dois tubos e o punho. Certifique-se que estes encaixam correctamente.

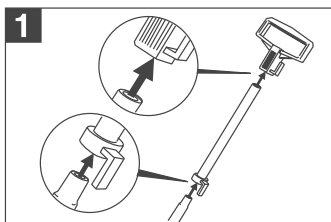

➔ *Figura 2*

Insira a extremidade inferior do tubo (com furo) no corpo do aparelho. A posição de montagem correcta é garantida

se as estrias no punho apontarem para a frente. Fixe o tubo, colocando para o efeito o parafuso no furo e fixando-o com a porca.

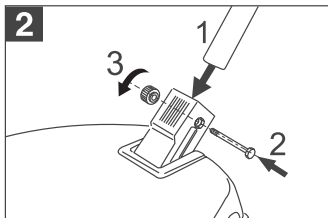

Colocar o saco de pano

➔ *Figura 3*

Pressione o bocal da parte inferior do saco de pano na respectiva abertura rectangular da parte inferior do aparelho. Neste processo o botão de encaixe deve apontar para cima e encaixar. Engate de seguida a mola no punho (parte superior).

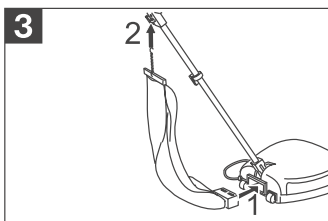

Posicionar os polidores de feltro

➔ *Figura 4*

Incline o aparelho para trás até o tubo com o punho assentar no chão. Posicione os polidores. Certifique-se que os pinos dos polidores encaixam correctamente no assento do aparelho.

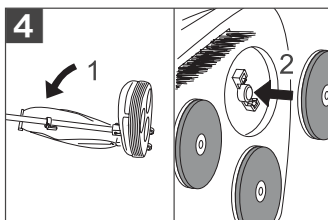

- Para remover os polidores basta puxá-los.

Colocação em funcionamento

⚠ Atenção

Antes de conectar a ficha de rede, deve certificar-se que o punho está na posição vertical. Nesta posição o aparelho está desligado.

→ Figura 5

Coloque o aparelho em funcionamento, premindo o punho numa posição relaxada para baixo e puxando-o para si.

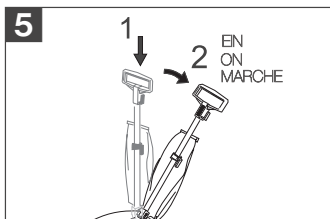

- Para imobilizar o aparelho basta reposicionar o punho na posição vertical.
- Os melhores resultados de polimento são obtidos com movimentos rectilínios. Não realize movimentos circulares.

Terminar o funcionamento

- Reposicionar o punho na posição vertical. O aparelho é desligado.
 - Figura 6
- Retirar a ficha de rede e enrolar em torno do gancho situado no punho.

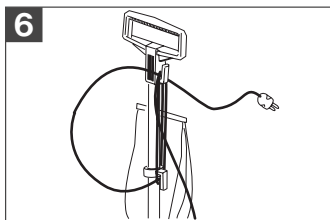

→ Figura 7

É de especial importância que se certifique que o aparelho é movimentado sobre as rodas traseiras, sempre que

deslocar o aparelho para outro quarto ou para o local de armazenamento. Incline, para esse efeito, o punho para trás sem fazer pressão sobre o mesmo.

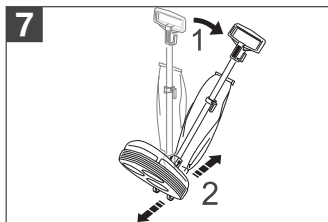

Conservação, manutenção

⚠ Perigo de lesão

Antes de efectuar trabalhos de conservação e de manutenção desligar o aparelho e retirar a ficha de rede.

Limpar o aparelho e os acessórios

⚠ Atenção

Não utilize produtos abrasivos, produtos para a limpeza de vidros ou universais! Nunca mergulhe o aparelho em água.

- Após a conclusão dos trabalhos retirar os polidores de feltro e remover com suaves pancadas os detritos aderentes resultantes do polimento.
- Se necessário pode lavar os polidores de feltro com água e sabão e uma escova. De seguida, passe um pano húmido sobre os polidores de feltro e deixe-os secar sobre uma superfície plana.

Colocar saco de filtro

Substitua o saco de filtro em intervalos regulares.

→ Figura 8

Abra o fecho éclair do saco de pano. Posicione o saco de filtro e insira o cartão com a abertura sobre o bocal. Verifique novamente o posicionamento correcto do saco de filtro e feche de seguida o saco de pano com o fecho éclair.

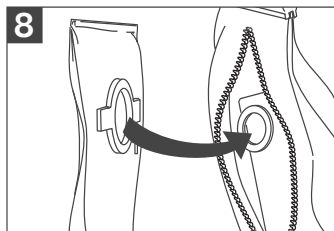

Substituir os polidores de feltro

Controle em intervalos regulares o estado dos polidores de feltro e proceda à substituição dos mesmos em caso de desgaste.

→ A substituição dos polidores de feltro é descrita no capítulo "Posicionar os polidores de feltro".

Acessórios especiais

Pode adquirir numa fase posterior os seguintes acessórios.

	Unidades	Nº de encomenda
Saco-filtro	3	6.904-128
Polidores de feltro	3	6.959-033
Discos de escovas	3	6.959-032

Trabalhar com os acessórios especiais

Limpar o pavimento e pô-lo a brilhar

→ Aplicar o produto de conservação:

Verifique, antes de aplicar o produto de conservação, o pavimento. Remover previamente as sujidades com um pano ligeiramente molhado. Aplicar uniformemente o produto de conservação (observar as instruções de utilização do fabricante) e distribuí-lo uniformemente com os **discos de escovas** sobre o pavimento.

→ Polir:

Aguarde até que o produto de conservação aplicado no pavimento seque totalmente e proceda, de seguida, ao polimento do pavimento com os **polidores de feltro**.

Dados técnicos

Tensão	230 V
Tipo de corrente	1~50/60 Hz
Classe de protecção	II
Potência da ligação	350 W
Rotação, polidores de feltro	700 rpm
Peso	8,3 kg
Dimensões	350x350x1000 mm

Reservados os direitos a alterações técnicas!

Kære kunde



Læs denne brugsanvisning før første gangs brug af apparatet og følg anvisningerne.

Gem brugsanvisningen til senere brug eller til senere ejere.

Bestemmelsesmæssig anvendelse

- Denne maskine blev udviklet til privat brug og er ikke beregnet til erhvervs-mæssig brug.
- Maskinen kan polere parketgulve, stengulve og linoleum uden ekstra brug af plejemidler.
- Maskinen er kun egnet til at støvsuge materiale der blev afslidt under poleringen.
- Maskinen er igen støvsuger! Den må ikke bruges til sugning af tørt snavs!
- Maskinen må ikke bruges eller opbevares udendørs eller under våde betingelser.
- Maskinen må kun bruges med originale filterposer, reservedele, tilbehør eller ekstra tilbehør.

Producenten garanterer ikke for eventuelle skader som blev forårsaget af ikke bestemmelsesmæssigt brug eller ukorrekt betjening af apparatet.

Miljøbeskyttelse



Emballagen kan genbruges. Smid ikke emballagen ud sammen med det almindelige husholdningsaffald, men aflever den til genbrug.



Udtjente apparater indeholder værdifulde materialer, der kan og bør afleveres til genbrug. Batterier, olie og lignende stoffer er ødelæggende for miljøet. Aflever derfor udtjente apparater på en genbrugsstation eller lignende.

Garanti

I de enkelte land gælder de garantibetingelser, som er udgivet af vores respektive ansvarlige forhandlere. Inden for garantifristen afhjælper vi gratis eventuelle fejl på Deres maskine, såfremt disse er forårsaget af materiale- eller produktionsfejl. Hvis De vil gøre Deres garanti gældende, bedes De henvende Dem til Deres forhandler eller nærmeste autoriserede kundeservice medbringende kvittering.

Sikkerhedsanvisninger

Strømtilslutning

- Apparatet må kun tilsluttes og ibrugtages ifølge typeskiltet.
- Rør aldrig ved netstikket med våde hænder.
- Træk i stikken og ikke i ledningen for at fjerne apparatet fra strømforsyningen.
- Kør ikke over, klem, træk, ryk osv. ikke i net- eller forlængerledninger, da dette ødelægger eller beskadiger dem. Beskyt netkablet mod varme, olie og skarpe kanter.
- Beskyt apparatet imod vejr, fugtighed og varmekilder.
- Sluk for maskinen hvis du ikke arbejder.

Anvendelse

- Brugeren skal anvende maskinen iht. dens anvendelsesformål. Brugeren skal tage hensyn til lokale forhold og under arbejdet med apparatet være opmærksom på andre personer, især børn
- Brugeren skal holde øje med at der ikke ligger genstande i arbejdsområdet som kan gribes fat af de roterende skiver og kastes bort.
- Maskinen må ikke bruges af børn eller unge (fare for personskader på grund af uhensigtsmæssig brug).

Transport

- Ved transport skal maskinens motor sættes i stå og maskinen selv skal befæstes.

Vedligeholdelse

- Træk netstikket inden der arbejdes på apparatet.
- For at undgå truende farer, må reparationer og udskiftning af reservedele på apparatet kun gennemføres af en godkendt kundeservice.

Bortskaffelse

- Udtjent apparat skal omgående gøres ubrugeligt, derefter skal apparatet bortskaffes miljørigtigt.

Ibrugtagning/betjening

Inden idrifttagning

- Fjern transportsikringen før maskinen bruges. Fjern forsigtigt plastlisten på undersiden af maskinen.

Monter håndtaget

- *Figur 1*

Sæt begge rør og håndtaget sammen. Hold øje med at de går i hak.

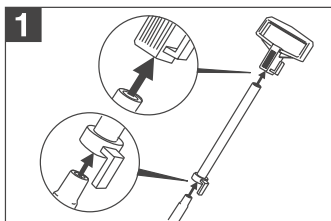

- *Figur 2*

Sæt det nederste rør (med huller) ind i maskinens hovedlegeme. Den rigtige placering genkendes derved, at ribberne på håndtaget viser fremad. Fastgør røret ved at stikke skruen igennem og skru den fast med møtrikken.

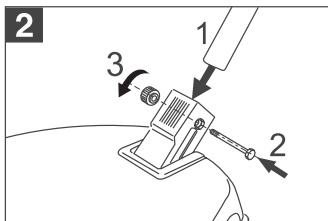

Monter tekstilposen.

- *Figur 3*

Tryk studsens af tekstilposens underdel ind i den passende retvinklede åbning på maskinens bagside. Herved skal låsenæsen vise opad og gå i hak. Derefter hænges fjederen ind i håndtaget.

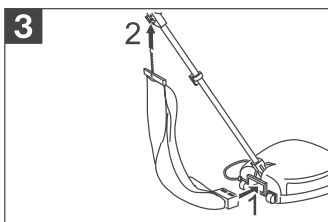

Sæt filtskiverne ind.

- *Figur 4*

Vend maskinen så langt tilbage indtil røret med håndtaget ligger på gulvet. Sæt skiverne ind. Hold øje med at skivernes næse går i hak i åbningen.

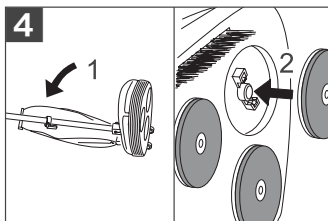

- Træk skiverne fra for at fjerne dem.

Ibrugtagning

⚠ OBS

Forvis dig om at håndtaget er i lodret position inden du trækker netstikket. I denne position er maskinen slukket.

→ Figur 5

Sæt maskinen i bevægelse idet du trækker håndtaget i løs position nedad og derefter trækker det til dig selv.

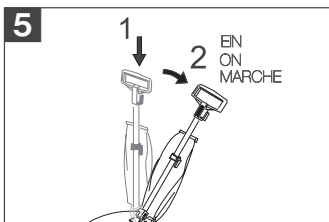

- Sæt håndtaget tilbage i lodret position for at standse.
- De bedste resultater for du hvis maskinen bevæges i rette linjer. Gennemfør ingen kredsformede bevægelser.

Efter brug

- Sæt håndtaget tilbage til lodret position. Maskinen slukkes.

→ Figur 6

Træk netstikket ud og sno den omkring hagerne på håndtaget.

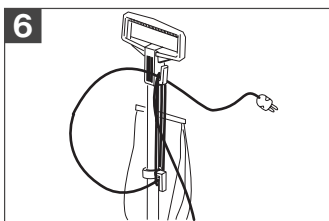

→ Figur 7

Hold øje med at maskinen bevæges på de bageste ruller hvis du transporterer den til opbevaringsstedet eller til et andet rum. Hæld hertil håndtaget tilbage, men undgå at trykke håndtaget.

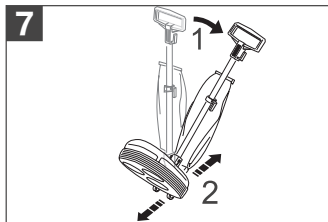

Pleje, vedligeholdelse

⚠ Risiko for tilskadekomst!

Sluk for damprenseren og træk stikket ud ved alle former for vedligeholdelsesarbejde.

Rengøring af maskinen og tilbehør

⚠ OBS

Undlad at bruge skuremidler, glas- eller universalgøringsmiddel! Nedsænk aldrig apparatet i vand.

- Fjern filtskiverne efter afslutning af arbejdet og bank det afslidte materiale af.
- Rens evt. filtskiverne med sæbelud og en børste. Gnid filtskiverne derefter med en fugtig klud og lad dem tørre på en jævn flade.

Isætning af filterpose

Udskift filterposen i regelmæssige afstande.

→ Figur 8

Åben tekstilposens lynlås. Læg filterposen i og skub papæskan med åbningen over studsken. Kontroller filterposens placering igen og luk derefter tekstilposen med lynlåsen.

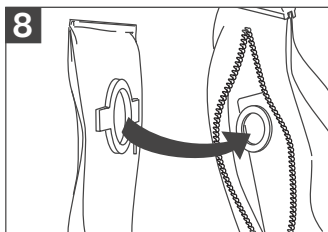

Udskifte filtskiver

Kontroller regelmæssigt filtskivernes tilstand, udskift med nye skiver ved slitage.

→ Udskiftning af skiverne beskrives i kapitel "Isætning af filtskiverne".

Ekstratilbehør

Det følgende tilbehør kan købes til maskinen.

	Styk.	Bestillingsnr.
Filterpose	3	6.904-128
Filtskiver	3	6.959-033
Børsteskiver	3	6.959-032

Arbejde med ekstratilbehør

Rens gulvet og bring den til glans

→ **Påfør plejemiddel:**

Kontroller gulvet inden plejemidlet påføres. Fjern først tilsmudsninger med en fugtig klud. Plejemidlet påføres jævnlige (tag hensyn til producentens henvisninger) og spredes jævnlige over gulvet ved hjælp af **børsteskiverne**.

→ **Polering:**

De påførte plejemiddel skal tørre fuldstændigt, derefter poleres gulvet med **filtskiverne**.

Tekniske data

Spænding	230 V
Strømtype	1~50/60 Hz
Beskyttelsesklasse	II
Tilslutningseffekt	350 W
Omdrejningstal, filtskiver	700 o/min
Vægt	8,3 kg
Mål	350x350x1000 mm

Forbehold for tekniske ændringer!

Kjære kunde,



Les denne bruksveiledningen før apparatet tas i bruk første gang, og følg anvisningene.

Oppbevar denne bruksveiledningen til senere bruk eller for annen eier.

Forskriftsmessig bruk

- Dette apparatet er utviklet for privat bruk og er ikke forberedt for kravene som stilles i kommersiell bruk.
- Apparatet brukes til polering av parkett, steingulv og linoleum, uten bruk av pleiemidler.
- Maskinen egner seg kun til å suge opp poleringsstøv.
- Apparatet er ikke en støvsuger! Skal ikke brukes til å suge opp tørt smuss!
- Apparatet skal ikke brukes utendørs, og skal ikke brukes eller lagres under fuktige forhold.
- Apparatet skal kun brukes med originale filterposer, originale reservedeler, tilbehør eller ekstrautstyr.

Produsenten er ikke ansvarlig for eventuelle skader forårsaket av ikke-tiltenkt eller feil bruk.

Miljøvern



Materialet i emballasjen kan resirkuleres. Ikke kast emballasjen i husholdningsavfallet, men lever den inn til resirkulering.



Gamle maskiner inneholder verdifulle materialer som kan resirkuleres. Disse bør leveres inn til gjenvinning. Batterier, olje og lignende stoffer må ikke komme ut i miljøet. Gamle maskiner skal derfor avhendes i egnede innsamlingsssystemer.

Garanti

De garantibestemmelser som er utgitt av vår distribusjonsavdeling, gjelder i alle land. Eventuelle feil på maskinen blir reparert gratis i garantitiden, dersom disse kan føres tilbake til material- eller produksjonsfeil. Ved

behov for garantireparasjoner henvender du deg til din forhandler eller nærmeste autoriserte serviceforhandler.

Sikkerhetsanvisninger

Strømtilkobling

- Støvsugeren må kobles til og tas i bruk i henhold til opplysningene på typeskiltet.
- Berør aldri støpselet med våte hender.
- Trekk i støpselet, ikke i nettkabelen når du skal koble maskinen fra nettet.
- Strømledningen eller skjøteledningen må ikke skades ved at den kjøres over, klemmes, strekkes eller lignende. Beskytt ledningen mot sterk varme, olje og skarpe kanter.
- Beskytt maskinen mot vær og vind, fuktighet og varmekilder.
- Slå av apparatet når det ikke er i bruk.

Anvendelse

- Apparatet må brukes på korrekt måte. Du må ta hensyn til forholdene på det aktuelle bruksstedet, og være oppmerksom på andre personer, og spesielt barn.
- Brukeren må passe på at det ikke er gjenstander i arbeidsområdet som kan slynges ut av den roterende skiven.
- Apparatet skal ikke brukes av barn eller ungdommer (fare for ulykker på grunn av feilaktig bruk av apparatet).

Transport

- Ved transport av apparatet skal motoren slås av og apparatet skal festes godt.

Vedlikehold

- Før alt arbeid på apparatet skal strømkabelen trekkes ut.
- For å unngå farer skal reparasjon og skifte av reservedeler på maskinen kun utføres av autorisert kundeservice.

Avfallshåndtering

- Utslitt apparat skal straks gjøres ubrukbart, og så skal apparatet deponeres på forskriftsmessig måte.

Ta høytrykksvaskeren i bruk

Før igangsetting

- Før bruk skal transportsikringen fjernes fra apparatet. Trekk forsiktig av plastlistene på undersiden av apparatet.

Sett på håndtaket

- *Figur 1*

Sett sammen begge rørene og håndtaket. Pass på at de går ordentlig i lås.

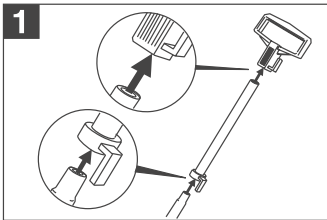

- *Figur 2*

Sett nedre rørenden (med hull) inn i apparatet. Riktig montering har du når riflingen på håndtaket vender forover. Sikre røret ved å føre skruen gjennom, og fest mutteren på andre siden.

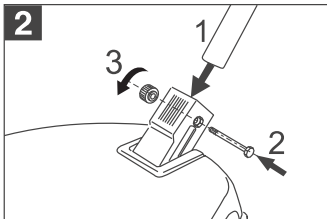

Sett på tøyposen

- *Figur 3*

Trykk stussene på undersiden av tøyposen inn i den tilsvarende kvadratiske åpningen på baksiden av apparatet.

Låseknaen skal peke oppover, og skal gå i lås. Fest så fjæren øverst på håndtaket.

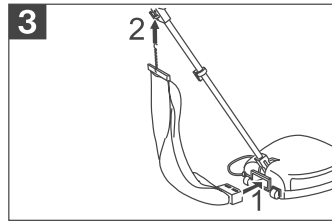

Sett inn filtskivene

- *Figur 4*

Vipp apparatet bakover til røret med håndtaket ligger på gulvet. Sett inn skivene. Pass på at knasten på skiven går ordentlig i lås i holderen.

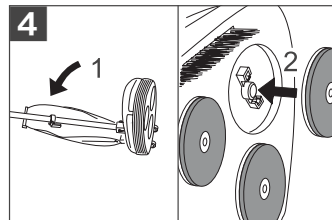

- For å ta av skivene trekkes de ut.

Igangsetting

⚠ Forsiktig

Før du setter inn støpselet pass på at håndtaket står i loddrett stilling. I den stillingen er apparatet avslått.

- *Figur 5*

Sett apparatet i bevegelse ved at håndtaket i løs posisjon trykkes ned, og så trekkes mot deg.

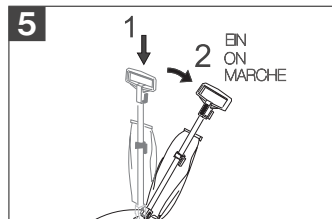

- For å stanse settes håndtaket tilbake til loddrett posisjon.

- Beste poleringsresultat oppnås ved å bevege apparatet i rette linjer. Ikke utfør sirkelformede bevegelser.

Etter bruk

- Før håndtaket tilbake til loddrett posisjon. Apparatet slås av.
- **Figur 6**
Ta ut støpselet og vikle opp ledningen på krokene på håndtaket.

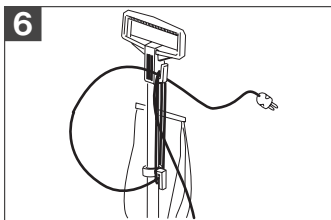

- **Figur 7**
Pass på at apparatet rulles på de bakre rullene når det transporteres til oppbevaringsstedet eller til et annet rom. For å få til det, sving håndtaket bakover, men ikke trykk på det.



Pleie, vedlikehold

⚠ Fare for personskader

Slå av apparatet og ta ut strømstøpselet innen service eller vedlikeholdsarbeider påbegynnes.

Rengjør støvsugeren og tilbehøret

⚠ Forsiktig

Ikke bruk skuremiddel, glass eller universalrengjøringsmiddel! Dypp aldri apparatet under vann.

- Etter arbeidet tas filtskivene av og fastklebet poleringsstøv fjernes.
- Om nødvendig rengjøres filtskivene med såpevann og en børste. Gni av filtskivene etterpå med en fuktig klut, og la de tørke på et flatt underlag.

Sette inn filterpose.

Skift filterpose med jevne mellomrom.

→ Figur 8

Åpne glidelåsen på tekstilposen. Legg inn filterposen og skyv pappdelen med åpningen over stussen. Undersøk at filterposen sitter godt, og lukk glidelåsen på tøyposen.

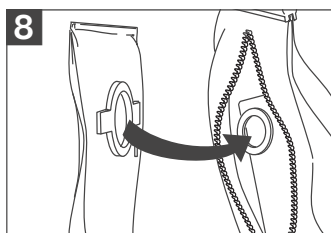

Skifte filtskiver

Kontroller tilstanden av filtskivene med jevne mellomrom, skift til nye ved slitasje.

- Skifte av skivene er beskrevet i kapittelet "Sette inn filtskiver".

Tilleggsutstyr

Følgende tilbehør kan kjøpes til dette apparatet.

	Ant.	Bestillingsnr.
Filterpose	3	6.904-128
Filtskiver	3	6.959-033
Børsteskiver	3	6.959-032

Arbeide med ekstrautstyr

Rengjøre gulv og få frem glans

→ Påfør pleiemiddel:

Før pleiemiddel påføres gulvet må du foreta en prøve. Fjern først smuss med en lett fuktet klut. Påfør pleiemiddel jevnt (følg bruksanvisningen fra produsenten), og fordel jevnt utover gulvet ved hjelp av **børsteskivene**.

→ Polering:

La det påførte pleiemiddelet tørke helt, og poler så gulvet ved hjelp av **filtskivene**.

Tekniske data

Spenning	230 V
Strømtype	1~50/60 Hz
Beskyttelsesklasse	II
Kapasitet	350 W
Turtall, filtskiver	700 o/min.
Vekt	8,3 kg
Mål	350x350x1000 mm

Det tas forbehold om tekniske endringer!

Bäste kund,



Läs denna bruksanvisning före första användning och följ anvisningarna noggrant.

Denna bruksanvisning ska förvaras för senare användning eller ges vidare om apparaten byter ägare.

Ändamålsenlig användning

- Denna produkt har konstruerats för privat användning och är ej avsedd för påfrestande, industriell användning.
- Maskinen är avsedd för polering av parkett, stengolv och linoleum, utan användning av golvvårdsprodukter.
- Maskinen är endast avsedd för uppsugning av poleringsrester.
- Maskinen är ingen dammsugare! Använd den inte till uppsugning av torr smuts!
- Maskinen får inte användas eller förvaras utomhus eller i våt omgivning.
- Använd endast maskinen med filterpåsar, reservdelar, tillbehör eller specialdelar i originalutförande.

Tillverkaren påtar sig inget ansvar för eventuella skador som uppkommer på grund av felaktig användning eller felaktig hantering.

Miljöskydd



Emballagematerialen kan återvinnas. Kasta inte emballaget i hushållssoporna utan för dem till återvinning.



Skrotade aggregat innehåller återvinningsbara material som bör gå till återvinning. Batterier, olja och liknande ämnen får inte komma ut i miljön. Överlämna skrotade aggregat till ett lämpligt återvinningssystem.

Garanti

I alla länder gäller de av vårt ansvariga försäljningsbolag utformade garantivillkor. Eventuella fel på apparaten åtgärdas utan kostnad under garantitiden, om det var ett material- eller tillverkarfel som var orsaken.

Gäller det garantiärenden, ber vi er vända er till försäljaren med köpbeviset eller närmsta auktoriserade kundtjänst.

Säkerhetsanvisningar

Elanslutning

- Apparaten får endast anslutas och tas i bruk enligt typskylt.
- Vidrör aldrig nätkabeln med våta händer.
- Drag inte i kabeln utan i kontakten för att skilja apparaten från nätet.
- Se till att nät- och förlängningskabeln inte skadas genom överkörning, klämning, sönderdragning eller liknande. Skydda kabeln mot stark värme, olja och vassa kanter.
- Skydda apparaten mot yttre väderlek, fukt och värmekällor.
- Stäng av maskinen när inte arbete utförs.

Användning

- Användaren ska bruka maskinen enligt föreskrift. Beakta lokala föreskrifter och var, vid arbete med maskinen, uppmärksam på personer i närheten, speciellt barn.
- Användaren måste se till att inga föremål, som kan fastna i den roterande skivan och slungas iväg, befinner sig i arbetsområdet.
- Maskinen får inte hanteras av barn och ungdomar (risk för olyckor på grund av felaktig användning av maskinen).

Transport

- Vid transport ska motorn stängas av och maskinen säkras ordentligt.

Skötsel

- Drag ur nätkontakten före alla arbeten på apparaten.
- För att undvika risker får reparationer och byte av reservdelar på apparaten endast utföras av auktoriserad kundtjänst.

Avfallshantering

- Apparat som tjänat ut görs omgående obrukbar, och lämnas till återvinning enligt gällande föreskrifter.

Idrifttagande/betjäning

Före idrifttagandet

- ➔ Tag bort transportsäkringarna innan maskinen används. Drag försiktigt bort syn-tetlågten på maskinens undersida.

Sätta fast handtaget

- ➔ Bild 1

Sätt ihop de båda rören och handtaget. Var noga med att de hakar fast ordentligt.

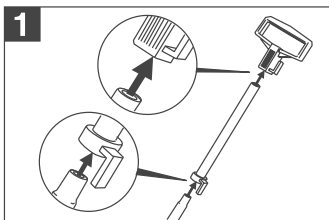

- ➔ Bild 2

Skjut in det undre rörslutet (med uttag) i maskinen. Rätt monteringsläge kan ses på handtagets räfflade del som ska peka framåt. Säkra röret genom att skjuta igenom skruven och dra fast den med muttern.

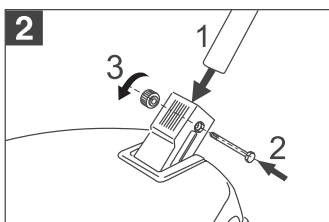

Sätta i textilpåse

- ➔ Bild 3

Tryck på fästet på textilpåsens underdel i den tillhörande fyrkantiga öppningen på maskinens baksida. Härvid måste spärren vara riktad uppåt och haka i. Häng därefter i fjäder på överdelen av handtaget.

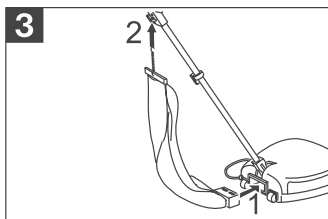

Sätta i filtskivor

- ➔ Bild 4

Luta maskinen så långt bakåt att rör och handtag ligger på golvet. Sätt i skivorna. Se till att den spetsiga delen på skivorna hakar fast ordentligt i fästet.

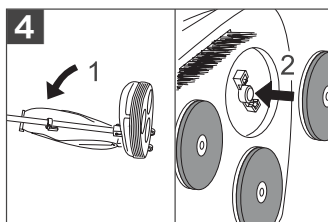

- ➔ Vid borttagning dras skivorna bort.

Idrifttagande

⚠ **Observera**

Innan kontakten sätts i måste säkerställas att handtaget befinner sig i lodrät position. I denna position är maskinen avstängd.

→ Bild 5

Sätt maskinen i rörelse genom att trycka ner handtaget i lös position och dra det därefter mot dig.

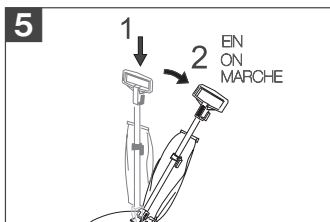

- För att stanna dras handtaget tillbaka till lodrätt läge.
- Bäst poleringsresultat fås med raka maskinrörelser.. Använd inte cirkelrörelser.

Avsluta driften

- Återför handtaget till lodrätt läge. Maskinen stängs av.
- Bild 6
Drag ur kontakten och linda den runt hakarna på handtaget.

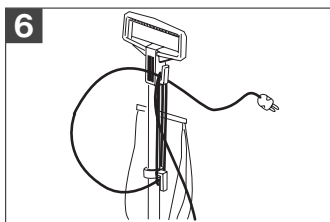

→ Bild 7

Se till att maskinen förflyttas på de bakre rullarna när den transporteras till förvaringsplatsen eller till ett annat rum. Luta för detta ändamål handtaget något bakåt men tryck inte på det.

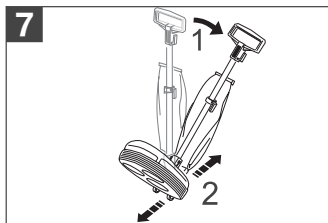

Skötsel, underhåll

⚠ **Risk för skada**

Stäng av apparaten och dra ut nätkontaken innan vård och skötselarbeten ska utföras.

Rengöring av maskin och tillbehör

⚠ **Varning**

Använd *inte* skurmedel, glas- eller allrengöringsmedel! Doppa aldrig ner apparaten i vatten.

- Tag bort filtskivorna efter arbetet och skaka av fastsittande poleringsrester.
- Vid behov rengörs filtskivorna med borste i tvålatten. Bearbeta därefter skivorna med fuktig trasa och låt dem torka på jämnt underlag.

Sätta i filterpåse

Byt filterpåse med regelbundna mellanrum.
→ Bild 8

Öppna dragkedjan på textilpåsen. Lägg i filterpåsen och drag kartongen, med öppningen, över fästet. Kontrollera på nytt att filterpåsen sitter ordentligt på plats och stäng därefter textilpåsen med dragkedjan.

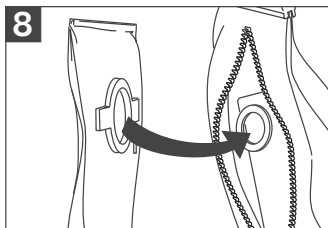

Byta filtskiva

Kontrollera filtskivornas tillstånd regelbundet och byt vid slitage ut dem mot nya.

→ Byte av skivorna beskrivs i kapitlet "Sätta i filtskivor".

Specialtillbehör

Följande tillbehör kan köpas till denna maskin.

	Styck	Beställningsnr.
Filterbehållare	3	6.904-128
Filtskivor	3	6.959-033
Borstskivor	3	6.959-032

Arbete med specialtillbehör

Rengöring med glänsande golv

→ **Stryk på golvvårdsmedel:**

Kontrollera golvet innan golvvårdsmedlet stryks på. Tag först bort smuts med en lätt fuktad trasa. Stryk på golvvårdsmedlet jämnt (beakta tillverkarens anvisningar beträffande användning) och fördela detta likvärdigt över golvet med hjälp av **borstskivorna**.

→ **Polera:**

Låt det fördelade golvvårdsmedlet torka fullständigt och polera golvet med **filtskivorna**.

Tekniska data

Spänning	230 V
Strömart	1~50/60 Hz
Skyddsklass	II
Anslutningseffekt	350 W
Varvtal, filtskivor	700 V/min
Vikt	8,3 kg
Mått	350x350x1000 mm

Med reservation för tekniska ändringar!

Arvoisa asiakas,



Lue käyttöohje ennen laitteen ensimmäistä käyttöä ja toimi sen mukaan. Säilytä tämä

käyttöohje myöhempää käyttöä tai myöhempää omistajaa varten.

Tarkoituksenmukainen käyttö

- Tämä laite on suunniteltu yksityiskäyttöön eikä vastaa ammattikäyttöön tarkoituksia vaatimuksia.
- Laitteella voidaan kiillottaa parkettia, kivilattioita ja linoleumia ilman hoitoaineita.
- Laite soveltuu ainoastaan kiillotusaineen jäämien imurointiin.
- Laite ei ole pölyimuri! Älä käytä laitetta kuivan lian imurointiin!
- Laitetta ei saa käyttää tai säilyttää ulkona tai kosteissa olosuhteissa.
- Käytä laitteessa ainoastaan alkuperäisiä suodatinpusseja, alkuperäisiä varaosia, alkuperäisiä lisä- tai erityistarvikkeita.

Valmistaja ei vastaa mahdollisista vahingoista, jotka johtuvat ohjeidenvastaisesta käytöstä.

Ympäristönsuojelu



Pakkausmateriaalit ovat kierrätettäviä. Älä käsittele pakkauksia kotitalousjätteenä, vaan toimita ne jätteiden kierrätykseen.



Käytetyt laitteet sisältävät arvokkaita kierrätettäviä materiaaleja, jotka tulisi toimittaa kierrätykseen. Paristoja, öljyjä ja muita samankaltaisia aineita ei saa päästää ympäristöön. Tästä syystä toimita kuluneet laitteet vastaaviin keräilylaitoksiin.

Takuu

Kussakin maassa ovat voimassa valtuuttamamme myyntiorganisaation julkaisemat takuehdot. Materiaali- ja valmistusvirheistä aiheutuvat virheet laitteessa korjaamme takuuajana maksutta. Takuutapauksessa ota yhteys ostosostitteineen jälleenmyyjään tai lähimpään valtuutettuun asiakaspalveluun.

Turvaohjeet

Sähköliitettä

- Liitä pölynimuri tyypikilven mukaisesti ja ota se käyttöön.
- Älä koskaan tartu märillä käsillä virtapistokkeeseen.
- Kun irrotat laitteen sähköverkosta, vedä pistokkeesta, ei johdosta.
- Verkko- tai jatkojohtoa ei saa vahingoittaa eikä vaurioittaa ajamalla johdon yli eikä puristamalla tai kiskomalla sitä. Suojaa verkkojohto kuumudelta, öljyltä ja teräviltä reunoilta.
- Suojaa laite sääolosuhteilta, kosteudelta ja lämmönlähteiltä.
- Sammuta laite, kun et työskentele sillä.

Käyttö

- Käyttäjän on käytettävä laitetta tarkoituksenmukaisesti. Käyttäjän on huomioitava paikalliset olosuhteet ja työskennellessään laitteella kiinnitettävä huomiota muihin henkilöihin, erityisesti lapsiin.
- Käyttäjän on huomioitava, että työskentelyalueella ei ole esineitä, jotka voivat tarttua pyörivään levyyn ja sinkoutua pyörimisliikkeen voimalla pois päin.
- Lapset tai nuoret henkilöt eivät saa käyttää laitetta (laitteen harjaantumaton käyttö aiheuttaa onnettomuusvaaran).

Kuljetus

- Laitteen moottori on sammutettava kuljetuksen ajaksi ja laite on kiinnitettävä huolellisesti.

Huolto

- Virtapistoke on vedettävä irti laitteesta ennen kaikkia laitteen huoltotoimia.
- Vaaratilanteiden eliminoimiseksi saa koneyhtiön korjata ja sen varaosat vaihtaa vain valtuutetussa huoltopisteessä.

Hävittäminen

- Käytöstä poistettu laite on välittömästi tehtävä käyttökelvottomaksi ja hävitettävä määräysten mukaisesti.

Käyttöönotto/ohjaus

Ennen käyttöönottoa

- Irrota laitteen kuljetuskiinnikkeet ennen laitteen käyttöä. Ziehen Sie vorsichtig die Kunststoffleiste an der Unterseite des Gerätes ab.

Kahvan kiinnittäminen

- Kuva 1

Liitä molemmat putket ja kahva yhteen. Katso, että ne kiinnittyvät toisiinsa kunnolla.

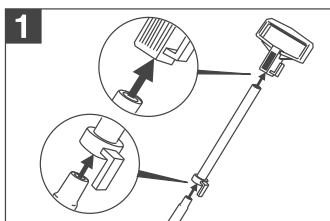

- Kuva 2

Liitä alempi putken pää (jossa on reikä) laitteen perusosaan. Asennus on suoritettu oikein, kun kahvan uurre näyttää eteenpäin. Kiinnitä putki asettamalla ruuvi paikoilleen ja kiristämällä se mutterilla.

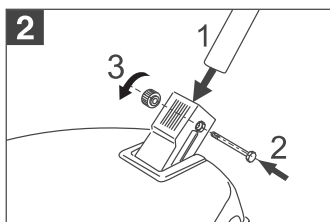

Kankaisen pölypussin asentaminen paikoilleen

- Kuva 3

Paina kankaisen pölypussin alaosan kiinnikkeet neliömäiseen aukkoon laitteen takapuolella. Lukitusnokan on osoitettava ylöspäin ja sen on lukituttava paikoilleen. Ripusta sen jälkeen jousi ylös kahvaan kiinni.

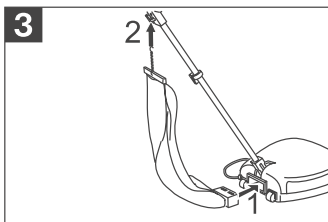

Huopalaikkojen asentaminen paikoilleen

- Kuva 4

Kallista laitetta niin paljon taaksepäin, kunnes putki ja kahva lepäävät lattialla. Asenna kiillotuslaikat paikoilleen. Varmista, että laikkojen nokat lukittuvat paikoilleen hyvin.

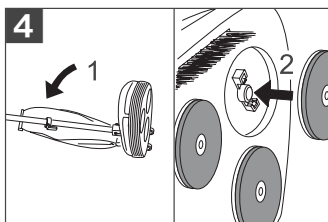

- Laikat voidaan irrottaa yksinkertaisesti vetämällä irti.

Käyttöönotto

⚠ Huomio

Ennen kuin liität pistokkeen pistorasiaan, varmista, että kahva on pystysuorassa asennossa. Tässä asennossa laite on kytkettynä pois päältä.

- Kuva 5

Liikuta laitetta painamalla kahva vapaaseen asentoon alas ja sen jälkeen vetämällä sitä itseesi päin.

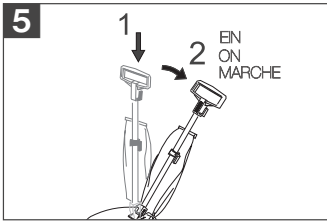

- Kun haluat pysäyttää laitteen, aseta kahva jälleen pystysuoraan asentoon.
- Parhaan kiillotustuloksen saat liikuttamalla laitetta suorassa linjassa. Älä liikuta laitetta ympyränmuotoisessa linjassa.

Käytön lopetus

- Aseta kahva takaisin pystysuoraan asentoon. Laitte kytkeytyy pois päältä.
- *Kuva 6*
Irrota verkkopistoke ja kelaajohto kahvassa olevaan koukkuun.

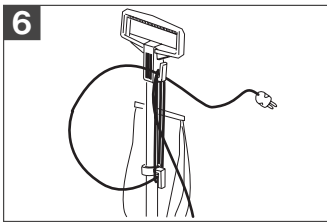

- *Kuva 7*
Huomioi, että liikutat laitetta takimmais-ten pyörien avulla, kun haluat siirtää laitteen säilytyspaikkaansa tai toiseen huoneeseen. Kallista sitä varten kahvaa taaksepäin, mutta älä paina sitä.

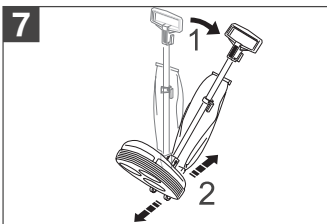

Hoito, huolto

⚠ Loukkaantumisvaara

Ennen kaikkia hoito- ja huoltotoimia laite on kytkettävä pois päältä ja vedettävä virtapistoke irti.

Laitteen ja lisävarusteiden puhdistus

⚠ Huomio

Älä käytä hankausaineita, lasia tai monikäyttöpuhdistusaineita! Älä koskaan upota laitetta veteen.

- Irrota kiillottamisen jälkeen huopalaikat ja puhdista kertynyt kiillotusjäte tampaamalla se laikoista irti.
- Puhdista huopalaikat tarvittaessa saippuallalla ja harjalla. Hankaa huopalaikkoja sen jälkeen kostella pyyhkeellä ja anna laikkojen kuivua tasaisella alustalla.

Suodatinpussin asettaminen paikalleen

Vaihda suodatinpussi säännöllisin väliajoin.

- *Kuva 8*

Aukaise kankaisen pölypussin vetoketju. Aseta suodatinpussi sisään ja vedä pahiivi sekä aukko kiinnikkeiden päälle. Tarkista, että suodatinpussi istuu oikein paikoillaan ja sulje kankaisen pölypussin vetoketju.

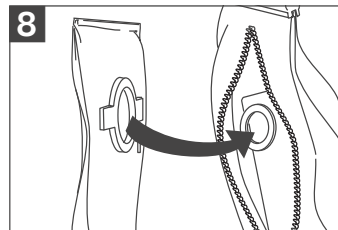

Huopalaikkojen vaihtaminen

Tarkasta huopalaikkojen kunto säännöllisesti. Mikäli ne ovat kuluneet, vaihda uusiin.

- Huopalaikkojen vaihto tapahtuu kuten kuvattu kappaleessa "Huopalaikkojen asentaminen paikalleen".

Erikoisvarusteet

Tätä laitetta varten on saatavana seuraavia erikoisvarusteita.

	Kappa-	Tilausnro
	le	
Suodatinpussi	3	6.904-128
Huopalaikat	3	6.959-033
Harjalaikat	3	6.959-032

Työskentely erikoisvarusteiden kera

Lattian puhdistaminen ja kiillottaminen

→ Hoitoaineen levittäminen:

Tarkasta ennen hoitoaineen levittämistä lattian kunto. Poista lika ennen hoitoaineen levittämistä kostealla pyyhkeellä. Levitä hoitoaine tasaisesti (noudata valmistajan antamia käyttöohjeita) lattiapinnalle käyttäen **harjalaikkoja**.

→ Kiillotus:

Anna levittämäsi hoitoaineen kuivata hyvin ja kiillota lattia **huopalaikoilla**.

Tekniset tiedot

Jännite	230 V
Virtatyyppe	1~50/60 Hz
Kotelointiluokka	II
Liitosjohto	350 W
Kierrosluku, huopalaikat	700 kierr./min
Paino	8,3 kg
Mitat	350x350x1000 mm

Oikeus teknisiin muutoksiin pidätetään!

Αγαπητέ πελάτη,



Πριν από την πρώτη χρήση της συσκευής διαβάστε τις οδηγίες λειτουργίας και ενεργήστε βάσει αυτών. Φυλάξτε τις παρούσες οδηγίες λειτουργίας για μελλοντική χρήση ή για τον επόμενο κάτοχο της συσκευής.

Αρμόζουσα χρήση

- Η παρούσα συσκευή σχεδιάστηκε ειδικά για ιδιωτική χρήση και δεν είναι σε θέση να ανταποκριθεί στις καταπονήσεις που συνεπάγεται μία ενδεχόμενη επαγγελματική της χρήση.
- Η συσκευή προορίζεται για το γυάλισμα ξύλινων και πέτρινων δαπέδων ή μουσαμά χωρίς τη χρήση προϊόντων περιποίησης.
- Η συσκευή δεν ενδείκνυται για αναρρόφηση των υπολειμμάτων του γυαλίσματος.
- Η συσκευή δεν είναι ηλεκτρική σκούπα! Να μην χρησιμοποιείται για την αναρρόφηση ξηρών ρύπων!
- Η συσκευή δεν πρέπει να χρησιμοποιείται ή να φυλάσσεται στο ύπαιθρο ή σε υγρό περιβάλλον.
- Χρησιμοποιείτε την συσκευή αποκλειστικά με τις αυθεντικές σακούλες φίλτρων και τα αυθεντικά ανταλλακτικά, εξαρτήματα ή ειδικά εξαρτήματα.

Ο κατασκευαστής δεν ευθύνεται για ενδεχόμενες ζημιές, που οφείλονται σε μη ενδεδειγμένη χρήση ή σε λάθος χειρισμό.

Προστασία του περιβάλλοντος



Τα υλικά συσκευασίας είναι ανακυκλώσιμα. Μην πετάτε τη συσκευασία στα οικιακά απορρίμματα, αλλά παραδώστε την προς ανακύκλωση.



Οι παλιές συσκευές περιέχουν ανακυκλώσιμα υλικά, τα οποία θα πρέπει να παραδίδονται προς επαναχρησιμοποίηση. Οι μπαταρίες, τα λάδια και συναφείς ύλες δεν επιτρέπεται να καταλήγουν στο περιβάλλον. Για το λόγο αυτό αποσύρετε τις παλιές συσκευές με κατάλληλες διαδικασίες συγκέντρωσης αποβλήτων.

Εγγύηση

Σε κάθε χώρα ισχύουν οι όροι εγγύησης που εκδόθηκαν από την αρμόδια αντιπροσωπεία μας. Εντός της προθεσμίας της παρεχόμενης εγγύησης αποκαθιστούμε δωρεάν οποιαδήποτε βλάβη στη συσκευή σας εφόσον έχει προκληθεί από σφάλμα υλικού ή κατασκευής. Σε περίπτωση που επιθυμείτε να κάνετε χρήση της εγγύησης, παρακαλούμε απευθυνθείτε με την απόδειξη αγοράς στο κατάστημα από το οποίο προμηθευτήκατε τη συσκευή ή στην πλησιέστερη εξουσιοδοτημένη υπηρεσία τεχνικής εξυπηρέτησης πελατών μας.

Υποδείξεις ασφαλείας

Ηλεκτρολογικές συνδέσεις

- Συνδέστε και θέστε σε λειτουργία την συσκευή αποκλειστικά σύμφωνα με την πινακίδα τύπου.
- Μην πιάνετε ποτέ το φως με υγρά χέρια.
- Για να αποσυνδέσετε τη συσκευή από το δίκτυο παροχής ρεύματος, τραβήξτε τον ρευματολήπτη από την πρίζα και όχι το καλώδιο σύνδεσης.
- Το καλώδιο τροφοδοσίας δικτύου ή το καλώδιο προέκτασης δεν πρέπει να υποστούν φθορές ή βλάβες από συνθλίψεις, τραβήγματα, πατήματα ή παρόμοιες αιτίες. Προστατέψτε το καλώδιο τροφοδοσίας δικτύου από τη ζέστη, τα λάδια και τις αιχμηρές ακμές.
- Προστατεύετε τη συσκευή από τις δυσμενείς καιρικές συνθήκες, την υγρασία και τις πηγές θερμότητας.

- Απενεργοποιείτε την συσκευή, όταν δεν την χρησιμοποιείτε.

Χρήση

- Ο χειριστής της συσκευής πρέπει να την χρησιμοποιεί σύμφωνα με τους κανονισμούς. Λαμβάνετε πάντα υπόψη τις τοπικές συνθήκες και και λάβετε υπόψη την παρουσία άλλων ανθρώπων, και ιδιαίτερα παιδιών, κατά την χρήση της συσκευής.
- Ο χειριστής οφείλει να προνοεί, ώστε στο χώρο εργασίας να μην υπάρχουν αντικείμενα, τα οποία μπορούν να παρασυρθούν από τον περιστρεφόμενο δίσκο και να εκσφενδονιστούν στον περιβάλλοντα χώρο.
- Η συσκευή δεν επιτρέπεται να χρησιμοποιείται από παιδιά ή εφήβους (κίνδυνος ατυχήματος λόγω μη ενδεδειγμένης χρήσης της συσκευής).

Μεταφορά

- Κατά τη μεταφορά της συσκευής ο κινητήρας να είναι απενεργοποιημένος και η συσκευή να είναι καλά στερεωμένη.

Συντήρηση

- Πριν από όλες τις εργασίες στην συσκευή, βγάζετε οπωσδήποτε το φως από την πρίζα.
- Για να αποφύγετε πιθανούς κινδύνους, αναθέστε την επιδιόρθωση ή την αντικατάσταση των εξαρτημάτων της συσκευής στην εξουσιοδοτημένη υπηρεσία εξυπηρέτησης πελατών.

Απόσυρση

- Καταστρέψτε αμέσως την άχρηστη συσκευή και παραδώστε την συσκευή στο κατάλληλο σύστημα διάθεσης απορριμμάτων.

Ενεργοποίηση / χειρισμός

Πριν τη θέση σε λειτουργία

- ➔ Πριν τη χρήση της συσκευής, αφαιρέστε τον μηχανισμό ασφάλισης κατά τη μεταφορά. Τραβήξτε προσεκτικά την

συνθετική ράβδο, που βρίσκεται στο κάτω μέρος της συσκευής.

Τοποθέτηση λαβής

➔ Εικόνα 1

Συνδέστε τους δύο σωλήνες με την λαβή. Φροντίστε να κλειδώσουν καλά μεταξύ τους.

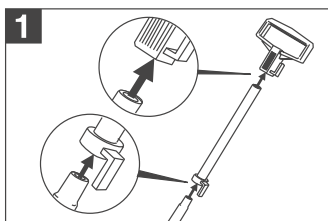

➔ Εικόνα 2

Εισάγετε το κάτω άκρο του σωλήνα (με οπή) στον κυρίως κορμό της συσκευής. Η σύνδεση έχει γίνει σωστά, εάν οι αυλακώσεις της λαβής δείχνουν προς τα εμπρός. Ασφαλίστε τον σωλήνα, εισάγοντας τη βίδα και σφίγγοντάς την με το περικόχλιο.

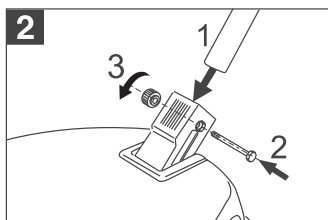

Τοποθέτηση της υφασμάτινης σακούλας

➔ Εικόνα 3

Πιέστε τα στόμια του κάτω μέρους της υφασμάτινης σακούλας μέσα στην τετράγωνη οπή, που βρίσκεται στο πίσω μέρος της συσκευής. Το δόντι ασφάλισης πρέπει να δείχνει προς τα πάνω και να κλειδώνει καλά. Τέλος, τοποθετήστε το ελατήριο στο πάνω μέρος της λαβής.

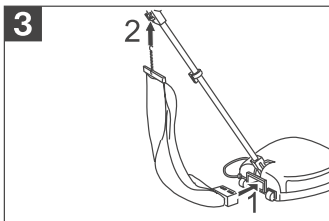

Τοποθέτηση δίσκων γυαλισματος

→ Εικόνα 4

Γείρετε την συσκευή προς τα πίσω, ώσπου ο σωλήνας με την λαβή να ακουμπήσει στο δάπεδο. Τοποθετήστε τους δίσκους. Τα δόντια των δίσκων πρέπει να κλειδώσουν καλά στο σημείο εισόδου.

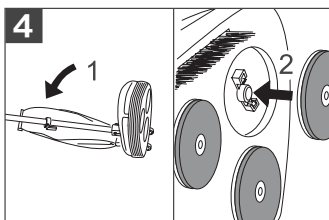

→ Για να αφαιρέσετε τους δίσκους, απλά τραβήξτε τους.

Θέση σε λειτουργία

⚠ Προσοχή

Πριν βάλετε το φως στην πρίζα, βεβαιωθείτε ότι η λαβή βρίσκεται σε όρθια θέση. Η συσκευή δεν λειτουργεί σε αυτή τη θέση.

→ Εικόνα 5

Θέστε σε κίνηση την συσκευή, πιέζοντα απαλά την λαβή προς τα κάτω και τραβώντας την ξανά προς το μέρος σας.

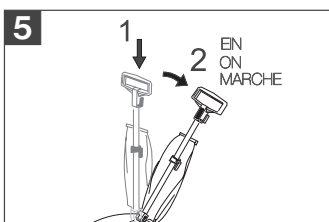

- Για να διακόψετε την λειτουργία της, φέρτε ξανά την λαβή σε όρθια θέση.
- Τα καλύτερα αποτελέσματα στο γυάλισμα επιτυγχάνονται, όταν η συσκευή κινείται σε ευθεία γραμμή. Μην κάνετε κυκλικές κινήσεις.

Τερματισμός λειτουργίας

- Φέρτε ξανά την λαβή σε ορθια θέση. Η συσκευή απενεργοποιείται.
 - Εικόνα 6
- Βγάλτε το καλώδιο τροφοδοσίας από την πρίζα και τυλίξτε το στο ειδικό άγκιστρο που υπάρχει στη λαβή.

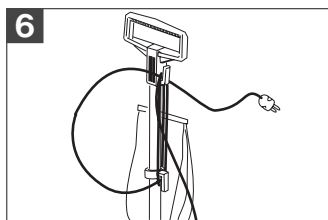

→ Εικόνα 7

Η συσκευή πρέπει να κινείται με τους πίσω τροχούς, όταν την μεταφέρετε προς τον χώρο φύλαξης ή σε άλλο χώρο. Για τον σκοπό αυτόν, γύρετε προς τα πίσω την λαβή, χωρίς να εφαρμόζετε πίεση.

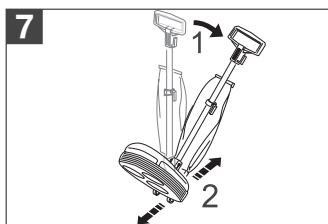

Φροντίδα, Συντήρηση

⚠ Κίνδυνος τραυματισμού

Πριν από την εκτέλεση εργασιών περιποίησης και συντήρησης απενεργοποιήστε τη συσκευή και αποσυνδέστε το ρευματολήπτη από την πρίζα.

Καθαρισμός συσκευής και εξαρτημάτων

⚠ Προσοχή

Μην χρησιμοποιείτε λειαντικά μέσα, γυαλί ή καθαριστικά γενικής χρήσης! Ποτέ μην βυθίζετε τη συσκευή μέσα σε νερό.

- ➔ Μετά τη χρήση, αφαιρέστε τους δίσκους γυαλισματος και νινάξτε τους ρύπους.
- ➔ Εάν είναι απαραίτητο, καθαρίστε τους δίσκους με σαπουνόνερο και βούρτσα. Έπειτα, τρίψτε τους δίσκους με ένα υγρό πανί και αφήστε τους να στεγνώσουν πάνω σε μια επίπεδη επιφάνεια.

Τοποθέτηση σακούλας φίλτρου

Αλλάζετε τακτικά την σακούλα φίλτρου.

➔ Εικόνα 8

Ανοίξτε το φερμουάρ της υφασμάτινης σακούλας. Τοποθετήστε την σακούλα φίλτρου και σπρώξτε το χαρτονένιο άνοιγμα πάνω από τα στόμια. Ελέγξτε ξανά τη σταθερότητα της σακούλας και κλείστε την υφασμάτινη σακούλα με το φερμουάρ.

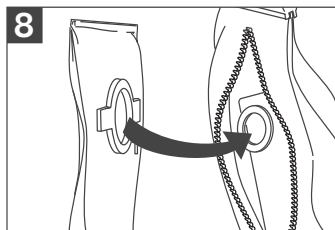

Αντικατάσταση δίσκων γυαλισματος

Ελέγχετε τακτικά την κατάσταση των δίσκων γυαλισματος και αντικαταστήστε τους, εάν έχουν φθαρεί.

- ➔ Η αντικατάσταση των δίσκων περιγράφεται στο κεφάλαιο "Τοποθέτηση δίσκων γυαλισματος".

Πρόσθετα εξαρτήματα

Μπορείτε να αγοράσετε τα ακόλουθα εξαρτήματα για την συσκευή.

	Τεμάχιο	Κωδ. παραγγελίας
Σακούλα φίλτρου	3	6.904-128
Δίσκοι γυαλισματος	3	6.959-033
Δίσκοι βουρτσίσματος	3	6.959-032

Εργασία με τα ειδικά εξαρτήματα

Καθαρισμός δαπέδου και γυάλισμα

➔ Εφαρμογή προϊόντων περιποίησης:

Ελέγξτε το δάπεδο πριν απλώσετε το προϊόν περιποίησης. Απομακρύνετε τους ρύπους με ένα ελαφρά νοτισμένο πανί. Απλώστε ομοιόμορφα το προϊόν περιποίησης (λάβετε υπόψη τις υποδείξεις εφαρμογής του κατασκευαστή) και απλώστε το με τους **δίσκους βουρτσίσματος** σε ολόκληρη την επιφάνεια του δαπέδου.

➔ Γυάλισμα:

Αφήστε το προϊόν περιποίησης που απλώσατε προηγουμένως να στεγνώσει εντελώς και γυάλιστε το δάπεδο με τους **δίσκους γυαλισματος**.

Τεχνικά χαρακτηριστικά

Τάση	230 V
Ρεύμα	1~50/60 Hz
Κατηγορία προστασίας	II
Ισχύς σύνδεσης	350 W
Αριθμός στροφών, δίσκοι γυαλισματος	700 1/min
Βάρος	8,3 kg
Διαστάσεις	350x350x1000 mm

Με την επιφύλαξη τεχνικών αλλαγών!

Sayın müşterimiz,



Cihazınızı ilk defa kullanmadan önce bu kullanım kılavuzunu okuyup

buna göre davranınız. Bu kullanım kılavuzunu, daha sonra tekrar kullanmak ya da cihazın sonraki kullanıcılarına iletmek üzere saklayın.

Kurallara uygun kullanım

- Bu cihaz özel kullanım için geliştirilmiştir ve cihazın ticari kullanım taleplerini karşılaması öngörülmemiştir.
- Cihaz, koruma maddeleri kullanmadan parke, taş zemin ve linolyumun parlatılmasını sağlar.
- Cihaz, sadece polisaj artıklarının emilmesi için uygundur.
- Cihaz, bir elektrik süpürgesi değildir! Kuru kiri emmek için kullanmayın!
- Cihaz, açık havada ya da ıslak koşullarda kullanılmamalı ve bekletilmemelidir.
- Cihazı sadece orijinal filtre torbaları, orijinal yedek parçalar, aksesuarlar ya da özel aksesuarlarla birlikte kullanın.

Üretici, amacına uygun olmayan ya da hatalı kullanım sonucu oluşan hasarlar için sorumluluk üstlenmez.

Çevre koruma



Ambalaj malzemeleri geri dönüştürülebilir. Ambalaj malzemelerini evinizin çöpüne atmak yerine lütfen tekrar kullanılacakları yerlere gönderin. Eski cihazlarda, yeniden değerlendirme işlemine tabi tutulması gereken değerli geri dönüşüm malzemeleri bulunmaktadır. Pil, yağ ve benzeri maddeler çevreye yayılmamalıdır. Bu nedenle eski cihazları lütfen öngörülen toplama sistemleri aracılığıyla imha edin.



Garanti

İlgili ülkede, genel distribütörümüzün belirlemiş ve yayınlamış olduğu garanti koşulları geçerlidir. Garanti süresi dahilinde cihazda, malzeme ve üretim hatasından oluşabilecek arızaların giderilmesi tarafımızdan ücretsiz olarak yapılır. Garanti kapsamındaki arızaların oluşması halinde, lütfen cihazı tüm aksesuarları ve satış belgesi ile (fiş, fatura) satın aldığınız yere yada en yakındaki yetkili servise götürünüz. Cihazın kullanım ömrü 10 yıldır.

Güvenlik uyarıları

Akım bağlantısı

- Cihazı, sadece tip etiketine uygun olarak bağlayın ve işleme alın.
- Elektrik fişini kesinlikle ıslak elle tutmayın.
- Cihazı şebekeden ayırmak için bağlantı kablosu yerine soketi çekin.
- Elektrik fişi veya uzatma kablosunun üzerinden geçilerek, ezilerek, çekiştirilerek ya da benzer nedenlerle zarar görmemesine dikkat edin. Kabloyu ısıdan, yağ ve keskin kenarlardan koruyun.
- Cihazı harici hava etkileri, nem ve ısı kaynaklarına karşı koruyun.
- Çalışılmadığı zaman cihazı kapatın.

Kullanım

- Kullanıcı personel cihazı talimatlara uygun olarak kullanmalıdır. Personel, yerel kuralları dikkate almalı ve çalışma sırasında özellikle çocuklar olmak üzere 3. şahıslara dikkat etmelidir.
- Kullanıcı personel, çalışma bölgesinde dönmekte olan disk tarafından kapılacak ve dışarı savrulacak cisimlerin olmamasına dikkat etmelidir.
- Cihaz çocuklar ve gençler tarafından çalıştırılmamalıdır (cihazın kurallara uygun olmayan kullanımı nedeniyle kaza tehlikesi).

Taşıma

- Cihazın taşınması sırasında motor durdurulmalı ve cihaz güvenli bir şekilde sabitlenmelidir.

Bakım

- Tüm çalışmalardan önce cihazı elektrik fişinden çekin.
- Tehlikeleri önlemek için, cihazdaki onarımlar ve yedek parça değişimleri sadece yetkili müşteri hizmetleri tarafından yapılmalıdır.

İmha edilmesi

- Eskimiş cihazları hemen kullanılmaz duruma getirin, daha sonra cihazı kurallara uygun bir atık imha merkezine götürün.

İlk çalıştırma / Kullanım

Cihazı çalıştırmaya başlamadan önce

- Cihazı kullanmadan önce taşıma emniyetini çıkartın. Plastik çıatayı dikkatlice cihazın alt tarafından çekerek çıkartın.

Tutamağın yerleştirilmesi

→ Şekil 1

Her iki boru ve tutamağı birleştirin. Parçaların doğru şekilde kilitlemesine dikkat edin.

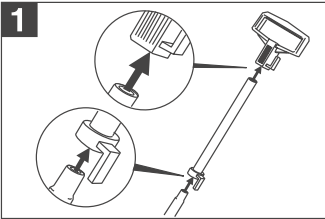

→ Şekil 2

Altta ki boru ucunu (delikli) cihazın ana gövdesine takın. Montaj konumunun doğru olduğunu, tutamaktaki girintilerin yukarıyı göstermesi ile anlayabilirsiniz.

Cıvatayı içeri sokarak ve somunla vidalayarak boruyu emniyete alın.

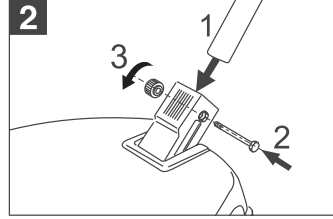

Tekstil torbanın yerleştirilmesi

→ Şekil 3

Tekstil torbanın alt parçasındaki ağız, cihazın arka tarafındaki ilgili dört köşe deliğe bastırın. Bu sırada kilitleme mandalı yukarıyı göstermeli ve kilitlemelidir. Daha sonra, yayı tutamağın üst tarafına asın.

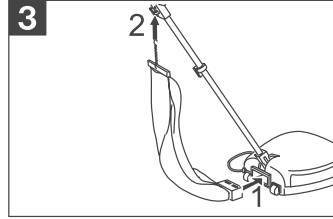

Keçe disklerin takılması

→ Şekil 4

Boru, tutamakla birlikte zemine dayanan kadar cihazı geriye doğru yatırın. Diskleri yerleştirin. Disklerdeki mandalların yuvalara iyice kilitlemesine dikkat edin.

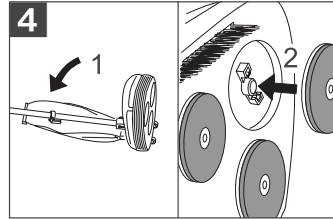

- Çıkartmak için diskleri hafifçe çekin.

İlk çalıştırma

⚠ Dikkat

Elektrik fişini takmadan önce, tutamağın dikey konumda olduğundan emin olmalısınız. Bu konumda cihaz kapalıdır.

→ Şekil 5

Tutamağı gevşek pozisyonda aşağı bastırarak ve daha sonra kendinize doğru çekerek cihazı hareket ettirin.

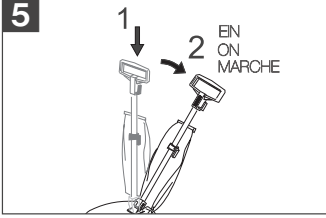

- Durmak için, tutamağı dikey konuma geri getirin.
- En iyi parlatma sonuçlarını, cihazı doğrusal olarak hareket ettirerek alabilirsiniz. Dairesel hareketler yapmayın.

Çalışmanın tamamlanması

- Tutamağı dikey konuma geri getirin. Cihaz kapanır.
- Şekil 6
Elektrik fişini çekin ve tutamağa yerleştirilmiş kancaya sarın.

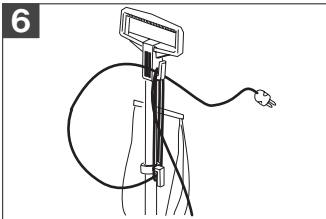

→ Şekil 7

Saklama yeri ya da başka bir bölüme taşırken cihazın arka makaraları üzerinde hareket etmesine dikkat edin. Bu amaçla tutamağı geriye doğru eğin fakat baskı uygulamayın.

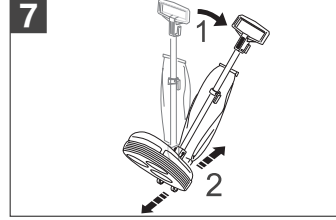

Temizlik, Bakım

⚠ Yaralanma tehlikesi

Bütün bakım ve temizlik çalışmalarında cihaz kapatılmalı şebeke kablosu prizden çıkartılmalıdır.

Cihazı ve aksesuarların temizlenmesi

⚠ Dikkat

Aşındırıcı maddeler, cam veya çok amaçlı temizleyiciler kullanmayınız! Cihazı asla suya daldırmayınız.

- Çalışma tamamlandıktan sonra keçe diskleri çıkartın ve yapışan polisaj artıklarını vurarak temizleyin.
- Gerekirse, keçe diskleri sabunlu su ve bir fırçayla temizleyin. Daha sonra, nemli bir bezle keçe diskleri silin ve düz bir yüzeyde kurutun.

Filtre torbasının yerleştirilmesi

Filtre torbasını düzenli aralıklarla değiştirin.

→ Şekil 8

Tekstil torbasının fermuarını açın. Filtre torbasını yerleştirin ve kartonu delikli tarafından ağzın üzerine itin. Filtre torbasının oturmasını tekrar kontrol edin ve daha sonra tekstil torbayı fermuarla kapatın.

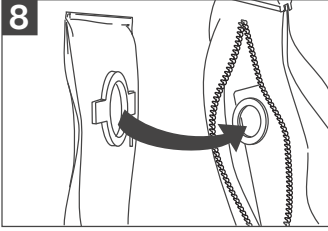

Keçe disklerin değiştirilmesi

Keçe disklerin durumunu düzenli olarak kontrol edin, aşınma durumunda yeni disklerle değiştirin.

→ Disklerin değiştirilmesi, "Keçe disklerin takılması" bölümünde açıklanmıştır.

Özel aksesuar

Bu cihaz için aşağıdaki aksesuarları satın alabilirsiniz.

	Adet	Sipariş No.
Filtre torbası	3	6.904-128
Keçe diskler	3	6.959-033
Fırça diskleri	3	6.959-032

Özel aksesuarla çalışma

Zeminin temizlenmesi ve parlatılması

→ Koruyucu maddenin sürülmesi:

Koruyucu maddeyi sürmeden önce zemini kontrol edin. Kirlenmiş bölümler daha önceden nemli bir bezle temizlenmelidir. Koruyucu maddeyi eşit oranlı bir şekilde sürün (üreticinin uygulama uyarılarına dikkat edin) ve **Fırça diskleri** kullanarak eşit oranlı bir şekilde zemine dağıtın.

→ Parlatma:

Sürülen koruyucu maddenin tümüyle kurumasını bekleyin ve zemini **Keçe disklerle** parlatın.

Teknik bilgiler

Gerilim	230 V
Elektrik türü	1~50/60 Hz
Koruma sınıfı	II
Bağlantı gücü	350 W
Devir, Keçe diskler	700 d/dk
Ağırlık	8,3 kg
Boyutlar	350x350x1000 mm

Teknik değişiklik yapma hakkı saklıdır!

Уважаемый покупатель!



Перед использованием прибора в первый раз необходимо ознакомиться

с настоящим руководством по эксплуатации и выполнять указания, содержащиеся в нем. Сохраните эту инструкцию по эксплуатации для дальнейшего пользования или для последующего пользователя.

Использование по назначению

- Данный прибор разработан для личного использования и не рассчитан на требования для профессионального применения.
- Прибор позволяет осуществлять полировку паркета, каменных полов и линолеума без применения средств по уходу.
- Прибор приспособлен только для всасывания полировочной пыли.
- Прибор не является пылесосом! Не применять для всоса сухой грязи!
- Запрещается использовать или оставлять прибор под открытым небом или в условиях влаги.
- Прибор разрешается использовать только вместе с оригинальными запасными частями, принадлежностями и особым оснащением.

Изготовитель не несет ответственности за повреждения, полученные в результате использования не по назначению или неправильного обращения с прибором.

Охрана окружающей среды



Упаковочные материалы пригодны для вторичной обработки. Поэтому не выбрасывайте упаковку вместе с домашними отходами, а сдайте ее в один из пунктов приема вторичного сырья.



Старые приборы содержат ценные перерабатываемые материалы, подлежащие передаче в пункты приемки вторичного сырья. Аккумуляторы, масло и иные подобные материалы не должны попадать в окружающую среду. Поэтому утилизируйте старые приборы через соответствующие системы приемки отходов.

Гарантия

Във всяка страна са валидни издадените условия за гаранция от страна на наше оторизирано дружество за разпространение на продуктите ни. Евентуални повреди в уреда в рамките на срока на гаранцията се отстраняват безплатно, ако причината за тях е в материала или при роизводството. В случай на изпользване на правото на гаранция се обръщайте, моля, към Вашия търговец или най-близкия оторизиран сервиз, като представите оборудването и документа за покупка.

Указания по технике безопасности

Подключение к источнику тока

- При подсоединении к электросети и включении пылесоса учитывайте данные заводской таблички.
- Никогда не прикасаться к штепсельной вилке влажными руками.
- При отсоединении прибора от сети питания необходимо тянуть за штепсельную вилку, а не за кабель.
- Сетевой шнур и удлинительный кабель не повреждать путем переезда через них, сдавливания, растяжения и т.п. Кабель защищать от воздействия жары, масел, а также от острых краев.

Ввод в эксплуатацию/ обслуживание прибора

Перед началом работы

- Прибор следует защищать от сильных погодных влияний, влажности и источников тепла.
- Выключить прибор, если он не используется.

Использование

- Обслуживающее лицо обязано использовать прибор в соответствии с назначением. Обслуживающее лицо должно учитывать местные особенности и при работе с прибором следить за третьими лицами, находящимися поблизости, особенно детьми.
- Обслуживающее лицо должно следить за тем, чтобы в рабочей зоне не находились предметы, которые могут быть затянуты и с силой отброшены вращающимися дисками.
- Эксплуатация прибора детьми или несовершеннолетними запрещается (опасность несчастных случаев в результате ненадлежащего использования прибора).

Транспортировка

- При транспортировке прибора мотор необходимо остановить и надежно закрепить прибор.

Техническое обслуживание

- Перед проведением любых работ по уходу и техническому обслуживанию прибора шнур питания необходимо вынимать из розетки.
- Во избежание опасности ремонт и замену запасных деталей прибора должны выполнять только авторизованные сервисные центры.

Утилизация

- Отслуживший прибор сразу сделайте непригодными для дальнейшего использования, а затем утилизируйте в соответствии с действующими правилами.

→ Перед использованием прибора снять транспортное крепление. Аккуратно вынуть пластмассовую планку с низа прибора.

Установите ручку

→ *Рисунок 1*

Состыкуйте обе трубы и ручку. Убедитесь в том, что они правильно зафиксировались.

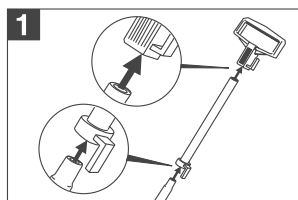

→ *Рисунок 2*

Вставьте нижний конец трубы (с отверстием) в основной корпус прибора. Правильное положение установки вы узнаете по рифлению на ручке, которое направлено вперед. Зафиксируйте трубу, при этом просунув винт и затянув его гайкой.

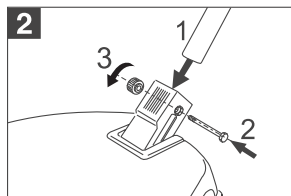

Установка матерчатого мешка

→ *Рисунок 3*

Вставьте патрубок нижней части матерчатого мешка в предусмотренное для этого прямоугольное отверстие на передней части прибора. При этом лапка защелки должна быть направлена к

верху и защелкнуться. В завершении прицепить пружину сверху к ручке.

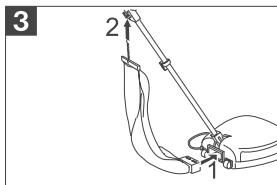

Установка войлочных полировальных кругов

→ Рисунок 4

Наклоните прибор назад настолько, пока труба с ручкой коснется пола. Вставьте круги. Следите за тем, чтобы выступы на кругах хорошо зафиксировались в базирующем элементе.

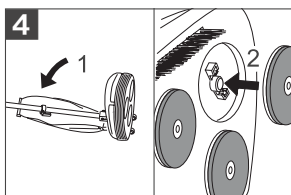

→ Для снятия диски просто вытянуть.

Ввод в эксплуатацию

⚠ Внимание

Перед тем как подключить к сети штепсельную вилку, вы должны убедиться, что ручка находится в вертикальном положении. В этом положении аппарат выключен.

→ Рисунок 5

Приведите прибор в движение, при этом нажмите ручку в свободной позиции вниз и затем потяните к себе.

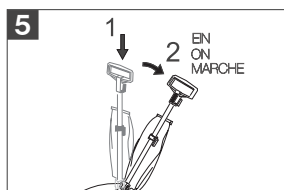

- Для остановки привести ручку назад в вертикальное положение.
- Наилучшего результата полировки вы достигните прямыми, линейными движениями прибора. Не делать кругообразных движений.

Окончание работы

- Привести ручку назад в вертикальное положение. Прибор выключается.
- Рисунок 6
Вынуть штепсельную вилку и намотать на установленные на ручке крюки.

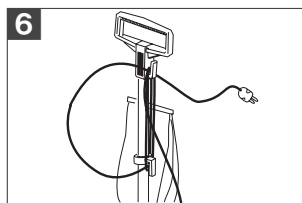

→ Рисунок 7

Пожалуйста, следите за тем, чтобы прибор передвигался на задних роликах, когда вы перемещаете его к месту хранения или в другую комнату. Для этого наклонить ручку назад, однако при этом не оказывать давления.

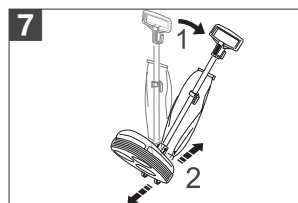

Уход, техническое обслуживание

⚠ Опасность получения травм!

При проведении любых работ по уходу и техническому обслуживанию прибор следует выключить, а сетевой шнур - вынуть из розетки.

Очистить прибор и принадлежности

⚠ **Внимание**

Не использовать чистящих паст, моющих средств для стекла и универсальных моющих средств! Запрещается погружать прибор в воду.

- ➔ После работы снять войлочные круги и выбить налипшую полировочную пыль.
- ➔ Если необходимо, почистить полировочные круги с помощью мыльного раствора и щетки. После этого оботрите войлочные круги влажной материей и дайте им просохнуть на ровной поверхности.

Установка пылесборного мешка

Меняйте пылесборный мешок через регулярные промежутки времени.

➔ Рисунок 8

Откройте молнию матерчатого мешка. Вложите пылесборный мешок и наденьте картонную часть отверстием на патрубок. Еще раз проверьте посадку пылесборного мешка и затем застегните матерчатый мешок молнией.

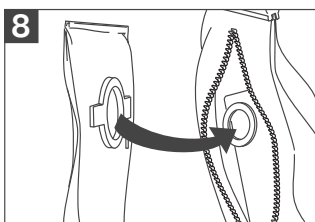

Замена войлочных полировальных кругов

Регулярно проверяйте состояние полировочных кругов, при износе заменить на новые.

- ➔ Замена кругов описывается в разделе „Установка войлочных полировальных кругов“.

Специальные принадлежности

Для данного прибора вы можете дополнительно купить следующие принадлежности.

	Шт.	№ заказа:
Фильтровальный мешок	3	6.904-128
Войлочные круги	3	6.959-033
Дисковые щетки	3	6.959-032

Работа с особыми принадлежностями

Чистка пола и натирание до блеска

➔ Нанесение средства по уходу:

Перед нанесением средства по уходу проверьте пол. Загрязнения сперва удалить смоченной тканью. Равномерно нанести средство по уходу (соблюдать указания производителя по применению) и равномерно распределить его по полу с помощью **дисковых щеток**.

➔ Полировка:

Позвольте нанесенному средству полностью просохнуть и полируйте пол с помощью **войлочных кругов**.

Технические данные

Напряжение	230 В
Вид тока	1~50/60 Гц
Класс защиты	II
Потребляемая мощность	350 Вт
Число оборотов, войлочные круги	700 об./мин
Вес	8,3 кг
Габариты	350x350x1000 mm

Изготовитель оставляет за собой право внесения технических изменений!

Tisztelt Vevőnk!



A készülék első használata előtt olvassa át a jelen üzemeltetési utasítást és ennek alapján járjon el. Az üzemeltetési utasítást őrizze meg, hogy később is használhassa, vagy a következő tulajdonosnak továbbadhassa.

Rendeltetészerű használat

- Ezt a készüléket magán használatra fejlesztettük ki, és nem ipari használat igénybevételére terveztük.
- A készülékkel parkettát, kőpadlót és linóleumot lehet polírozni ápolószer nélkül.
- A készülék csak a polír reszelék felszívására alkalmas.
- A készülék nem porszívó! Ne használja száraz pizsok felporszívózására!
- A készüléket nem szabad a szabadban vagy nedves körülmények között használni vagy ilyen körülmények között tárolni.
- A készüléket csak eredeti porzsákkal, eredeti alkatrészekkel, tartozékkal vagy különleges tartozékkal használja.

A gyártó nem vállal felelősséget esetleges károkért, amelyek a nem rendeltetészerű használatból vagy hibás kezelésből származnak.

Környezetvédelem



A csomagolóanyagok újrahasznosíthatók. Ne dobja a csomagolóanyagokat a háztartási szemétbe, hanem gondoskodjék azok újrahasznosításáról.



A régi készülékek értékes újrahasznosítható anyagokat tartalmaznak, amelyeket tanácsos újra felhasználni. Szárazelemek, olaj és hasonló anyagok ne kerüljenek a természetbe. Ezért a régi készülékeket az arra alkalmas gyűjtőrendszerek igénybevételével ártalmatlanítsa!

Garancia

Minden országban az illetékes forgalmazó vállalat által kiadott szavatossági feltételek érvényesek. A készülék esetleges hibáit a garanciaidőn belül költségmentesen megszüntetjük, ha azok anyag- vagy gyártási hibára vezethetők vissza. Garanciális igény esetén kérjük, a számlával együtt forduljon kereskedőjéhez vagy a legközelebbi, ilyen esetek intézésére jogosult vevőszolgálathoz.

Biztonsági utasítások

Áram csatlakozás

- A készüléket csak a típus táblának megfelelően szabad bekötni és üzembe helyezni.
- A hálózati dugót soha ne fogja meg nedves kézzel.
- A készülék hálózatról történő leválasztásához ne a csatlakozókábelnél fogva húzza, hanem a dugót megfogva.
- A hálózati csatlakozókábelt vagy a hosszabbító kábelt megkerüléssel, összenyomással, rángatással vagy más hasonló módon ne sértse meg vagy ne rongálja meg. A vezetéket óvja melegtől, olajtól és éles sarkoktól.
- A készüléket védeni kell a szélsőséges időjárástól, a nedvességtől és a hőforrásoktól.
- Kapcsolja ki a készüléket, amikor nem dolgozik vele.

Alkalmazás

- A kezelőszemélynek a készüléket rendeltetészerűen kell használni. Figyelembe kell vennie a helyi adottságokat, és a készülékkel való munka közben figyelnie kell a harmadik személyekre, különösen a gyermekekre.
- A kezelőszemélynek figyelnie kell arra, hogy a munkaterületen ne legyenek tárgyak, amelyeket a forgó korong elkaphat és elhajthat.

- A készüléket gyermekek és fiatalok nem üzemeltethetik (a készülék nem rendeltetésszerű használatából eredő balesetek veszélye áll fenn).

Szállítás

- A készülék szállításánál a motort mozdulatlanul kell elhelyezni és a készüléket biztosan rögzíteni.

Karbantartás

- A készüléken történő bármiféle munka előtt húzza ki a hálózati csatlakozót.
- Veszélyek elkerülése érdekében a készülék pótalkatrészeinek javítását és cseréjét csak a jóváhagyott Ügyfélszolgálatokon szabad elvégezteni.

Hulladék elszállítás

- Az elhasználódott készüléket azonnal használhatatlanná kell tenni, ezután a készüléket szabályszerű hulladékgyűjtőhelyre kell vinni.

Üzembe helyezés/kezelés

Üzembevétele előtt

- A készülék használata előtt távolítsa el a szállítási biztosítókat. Óvatosan húzza le a műanyag szegélyt a készülék alsó részéről.

Szerelje fel a markolatot

- 1. kép

Nyomja össze a két csövet és a markolatot. Az összerakásnál figyeljen arra, hogy a részek kellően bekattanjanak.

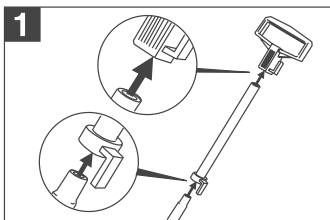

- 2. kép

Nyomja az alsó csővéget (a furattal) a készüléktestbe. A helyes beépítési helyzetet arról ismerheti fel, hogy a markolat recézete előre mutat.

Biztosítsa a csövet, azáltal, hogy a csavart átdugja rajta és az anyával meghúzza.

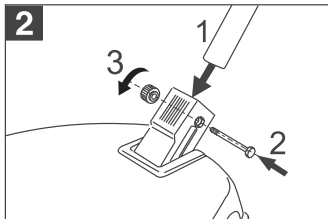

A textilzák felszerelése

- 3. kép

Nyomja be a textilzák alsó részének támasztóit a készülék hátoldalán lévő hozzátartozó négyzetű nyílásba. Eközben a bekattanó peceknek felfelé kell nézni és bekattanni. Végül akassza be a rugót a markolat felső részénél.

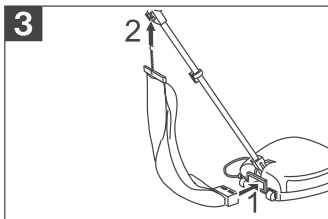

Filckorong behelyezése

→ 4. kép

Hajtsa hátra a készüléket, annyira, hogy a cső, amelyen a markolat található a padlóra fekdjön. Helyezze be a korongot. Figyeljen arra, hogy a korong peckei a befogókba jól bekattanjanak.

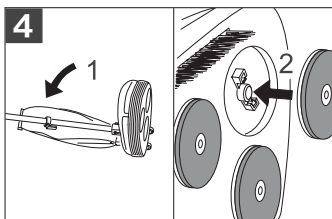

→ Kivételnél a korongot csak húzza le.

Üzembe helyezés

⚠ Figyelem

Mielőtt a hálózati dugaljat bedugja, győződjön meg róla, hogy a markolat függőleges állásban legyen. Ebben az állásban a készülék ki van kapcsolva.

→ 5. kép

Mozdítsa el a készüléket, azáltal, hogy a markolatot laza pozícióban lefelé nyomja és azután maga felé húzza.

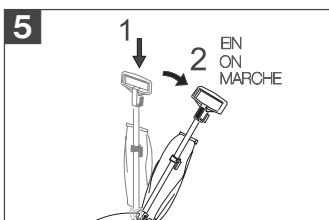

→ Megállításhoz a markolatot helyezze vissza függőleges állásba.

→ legjobb polírozási eredményt a készülék egyenes vonalban történő mozgatásával érheti el. Ne végezzen körkörös mozgást.

Az üzemeltetés befejezése

→ A markolatot helyezze vissza függőleges állásba. A készülék kikapcsol.

→ 6. kép

Húzza ki a hálózati dugaljat és tekerje fel a markolatnál elhelyezett kampórá.

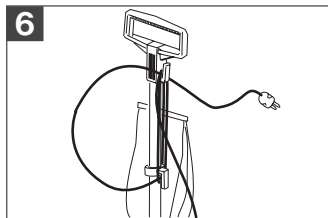

→ 7. kép

Kérem, figyeljen arra, hogy a készüléket a hátsó görgőkön mozgassa, amikor a tárolóhelyre vagy másik helyiségbe viszi. Ehhez hajtsa hátra a markolatot, de ne alkalmazzon nyomást.

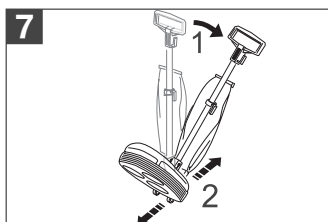

Ápolás, karbantartás

⚠ Sérülésveszély

Ápolás és karbantartási munkák megkezdése előtt kapcsolja ki a készüléket és húzza ki a hálózati csatlakozót.

A készülék és a tartozékok tisztítása

⚠ Figyelem

Ne használjon súrolószert, üveget vagy univerzális tisztítószert! A készüléket tilos vízbe meríteni.

→ Munka után vegye le a filckorongokat és a rátapadt polír részecskéket kopogtassa le.

- Ha szükséges a filckorongokat szappanoldattal és kefével tisztítsa meg. Ezután dörzsölje le a filckorongot nedves ronggyal és hagyja egy sima felületen megszáradni.

Filckorong behelyezése

Cserélje rendszeres időközönként a porzsákat.

→ **8. kép**

Nyissa ki textilzsák cipzárját. Helyezze be a porzsákat és tolja be a kartont a nyílással a csőcsonkra. Ellenőrizze még egyszer a porzsák elhelyezkedését és ezután zárja be a textilzsákot a cipzárral.

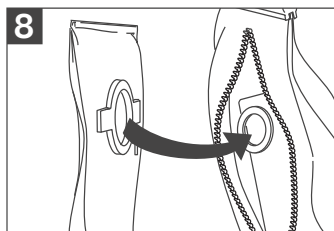

Filckorong cseréje

Rendszeresen ellenőrizze a filckorongok állapotát, elhasználódás esetén cserélje ki őket.

- A korongok cseréje a „Filckorongok behelyezése“ fejezetben van leírva.

Különleges tartozékok

A következő tartozékokat tudja utólag megvenni ehhez a készülékhez.

	Darab	Megrendelési szám
Szűrőzsák	3	6.904-128
Filckorongok	3	6.959-033
Kefekorongok	3	6.959-032

Különleges tartozékok használata

Padló tisztítása és fényesítése

→ **Ápolószer felvitele:**

Az ápolószer felvitele előtt ellenőrizze a padlót. A piszkot előbb egy enyhén nedves ronggyal távolítsa el. Az ápolószert egyenletesen vigye fel (vegye figyelembe a gyártó használati javaslatát), és ezt a **kefekorongok** használatával egyenletesen ossza el a padlón.

→ **Polírozás:**

Hagyja teljesen megszáradni a felvitt ápolószert és polírozza a padlót a **filckorongokkal**.

Műszaki adatok

Feszültség	230 V
Áramfajta	1~50/60 Hz
Védelmi osztály	II
Csatlakozási teljesítmény	350 W
Fordulatszám, filckorongok	700 U/min
Súly	8,3 kg
Méretek	350x350x1000 mm

A műszaki adatok módosításának jogát fenntartjuk!

Vážení zákazníku,



před prvním použitím přístroje si bezpodmínečně pečlivě přečtete tento návod k jeho obsluze a uschovejte jej pro pozdější použití nebo pro dalšího majitele.

Správné používání

- Tento přístroj byl navržen pro domácí použití a není určen pro nároky profesionálního používání.
- Přístroj umožňuje leštění parket, kamenných podlah a linolea bez čisticích prostředků.
- Přístroj je vhodný pouze pro odsávání otěru vzniklého při leštění.
- Přístroj není vysavač! Nepoužívejte k vysávání suchých nečistot!
- Přístroj nepoužívejte ani neskladujte venku ani ve vlhku.
- Přístroj používejte pouze s originální filtračními sáčky, originálními náhradními díly a originálními příslušenstvím nebo zvláštním příslušenstvím.

Výrobce neručí za případné škody způsobené nesprávným používáním nebo nesprávnou obsluhou.

Ochrana životního prostředí



Obalové materiály jsou recyklovatelné. Obal nezahazujte do domácího odpadu, nýbrž jej odevzdejte k opětovnému užítkování.



Přístroj je vyroben z hodnotných recyklovatelných materiálů, které se dají dobře znovu využít. Baterie, olej a podobné látky se nesmějí dostat do volného životního prostředí.

Likvidujte proto staré přístroje ve sběrnách k tomuto účelu určených.

Záruka

V každé zemi platí záruční podmínky vydané naší příslušnou distribuční společností. Eventuální poruchy vzniklé na přístroji odstraníme během záruční doby bezplatně v případě, je-li příčinou poruchy chyba materiálu nebo výrobce. V případě záruky se prosím obraťte i s příslušenstvím a prodejním účtem na Vašeho obchodníka nebo na nejbližší autorizovanou servisní službu.

Bezpečnostní pokyny

Přívod el. proudu

- Přístroj zapojujte a provozujte v souladu s údaji na identifikačním štítku.
- Nikdy se nedotýkejte síťového kabelu mokřýma rukama.
- Nevytahujte za přípojovací kabel, ale za zástrčku.
- Dbejte, aby nedošlo k poškození síťového či prodlužovacího vedení následkem přejetí vedení, jeho skřípnutím či taháním za něj trhavým pohybem. Síťový kabel chraňte před žářem, stykem s olejem či ostrými hranami.
- Přístroj chraňte před extrémními vlivy počasí, vlhkostí a zdroji tepla.
- Když s přístrojem nepracujete, vypněte ho.

Použití

- Uživatel smí přístroj používat pouze k účelům, ke kterým byl přístroj vyroben. Při práci s přístrojem je uživatel povinen dbát místních specifik a brát při práci zřetel na třetí osoby, zvláště děti..
- Uživatel musí dbát na to, aby se v pracovní oblasti nenacházely žádné předměty, které by mohly být zachyceny a smeteny rotujícím kotoučem.
- Přístroj nesmějí provozovat děti ani mladiství (nebezpečí úrazu nevhodným používáním přístroje).

Přeprava

- Při přenosu přístroje vypněte motor a přístroj pevně upevněte.

Údržba

- Před prací na přístroji vždy vytáhněte síťovou zástrčku.
- Aby nedošlo k ohrožení, smějí být opravy a výměna náhradních dílů na přístroji prováděny pouze autorizovanou zákaznickou službou.

Odstranění

- U vyřazeného přístroje ihned zamezte znehodnocením zamezíte další používání a pak zajistěte jeho řádnou likvidaci.

Uvedení do provozu/Obsluha

Pokyny před uvedením přístroje do provozu

- Před použitím přístroje odstraňte přepravní zajištění. Opatrně stáhněte plastovou lištu na spodní straně přístroje.

Upevnění držadla

- **Obrázek 1**

Setavte obě trubky a držadlo. Musí správně zapadnout.

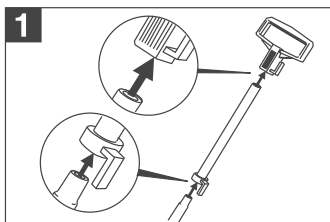

- **Obrázek 2**

Zasuňte spodní konec trubky (s vrtáním) do základního tělesa přístroje. Správné vložení poznáte podle toho, že drážkování na držadle ukazuje dopředu. Zajistěte trubku prostrčením šroubu a utáhnutím matice.

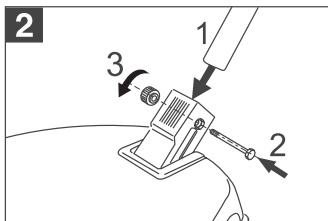

Nasadíte textilní sáček

- **Obrázek 3**

Nasadíte hubici spodní části textilního sáčku do odpovídajícího hranatého otvoru na zadní straně přístroje. Při tom musí západka ukazovat nahoru a zapadnout. Poté zaklesnete pero nahoře na držadle.

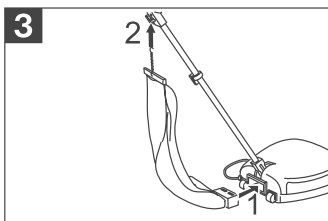

Nasadíte plstěné kotouče.

- **Obrázek 4**

Naklánějte přístroj tak daleko dozadu, až se trubka s držadlem položí na podlahu. Nasadíte kotouče. Západky kotoučů musí dobře zapadnout do otvoru.

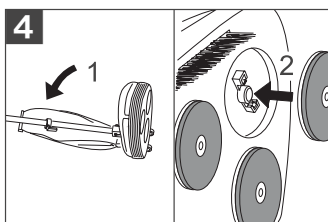

- Kotouče odstraní jednoduše stažením.

Uvedení přístroje do provozu

⚠ **Pozor!**

Před zastrčením síťové zástrčky musí být držadlo ve svislé poloze. V této poloze je přístroj vypnutý.

→ **Obrázek 5**

Uvedte přístroj v pohyb stiskem držadla dolů a zatáhnutím k sobě.

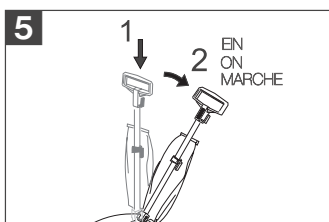

- Pozastavíte uvedením držadla do svislé polohy.
- Nejlepších výsledků při leštění dosáhnete rovnoběžnými pohyby přístroje. Neprovádějte krouživé pohyby.

Ukončení provozu

- Vraťte držadlo do svislé polohy. Přístroj se vypne.
- **Obrázek 6**
Vytáhněte síťovou zástrčku a naviňte na háčky na držadle.

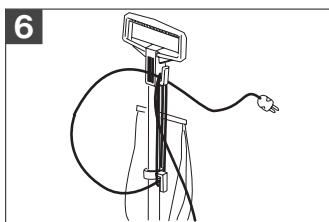

→ **Obrázek 7**

Dbejte při přepravě na místo uložení nebo do jiné místnosti na to, aby se přístroj pohyboval na zadních kolečkách. K tomu snižte držadlo dozadu, ale bez použití tlaku.

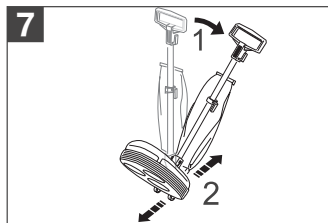

Ošetřování, údržba

⚠ **Nebezpečí úrazu**

Než začnete provádět jakékoli údržbářské práce na přístroji, vytáhněte zástrčku ze sítě.

Přístroj a příslušenství vyčistěte.

⚠ **Pozor!**

Nepoužívejte abrazivní čisticí prostředky, čističe na sklo nebo víceúčelové čističe! Přístroj nikdy nesmíte ponořit do vody.

- Po práci sejměte plstěné kotouče a vyklepejte usazený odpad při leštění.
- Pokud je to zapotřebí, očistěte plstěné kotouče mýdlovým roztokem a kartáčem. Poté plstěné kotouče otřete vlhkým hadříkem a nechte na rovné ploše oschnout.

Vsazení filtračního sáčku

Měňte filtrační sáček v pravidelných termínech.

→ Obrázek 8

Otevřete uzávěr na zip textilního sáčku. Vložte filtrační sáček a nasuňte kartón otvorem přes hubici. Překontrolujte usazení filtračního sáčku a poté textilní sáček zavřete na zip.

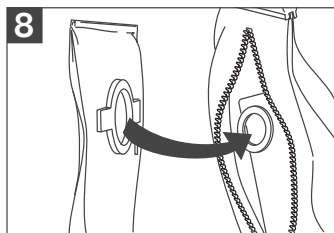

Výměna plstěných kotoučů

Pravidelně kontrolujte stav plstěných kotoučů, při opotřebení vyměňte za nové.

→ Výměna kotoučů je popsána v kapitole „Nasazení plstěných kotoučů“.

Zvláštní příslušenství

Pro tento přístroj můžete dokoupit toto příslušenství.

	Artikl	Objednací č.
Filtrační sáček	3	6.904-128
Plstěné kotouče	3	6.959-033
Kartáčové kotouče	3	6.959-032

Práce se zvláštním příslušenstvím

Očištění a vyleštění podlahy

→ Nanesení čisticího prostředku:

Před nanesením čisticího prostředku zkontrolujte podlahu. Nečistoty odstraňte předem navlhčeným hadříkem. Čisticí prostředek naneste rovnoměrně (podle pokynů výrobce) a rovnoměrně naneste na podlahu **kartáčovými kotouči**.

→ Leštění:

Nechte nanesený čisticí prostředek důkladně oschnout a podlahu vyleštěte **plstěnými kotouči**.

Technické parametry

Napětí	230 V
Druh proudu	1~50/60 Hz
Ochranná třída	II
Příkon	350 W
Otáčky, plstěný kotouč	700 U/min
Hmotnost	8,3 kg
Rozměry	350x350x1000 mm

Technické změny vyhrazeny.

Spoštovani kupec,



Pred prvo uporabo vašega stroja preberite to navodilo za uporabo in se po njem tudi ravnejte. To navodilo za uporabo shranite za poznejšo rabo ali za naslednjega lastnika.

Namenska uporaba

- Ta naprava je razvita za privatno uporabo in ne izpolnjuje zahtev za uporabo v industriji.
- Naprava omogoča poliranje parketa, kamnitih tal in linoleja brez uporabe negovalnih sredstev.
- Naprava je primerna le za sesanje obrabljenega poliranja.
- Naprava ni sesalnik! Ne uporabljajte je za sesanje suhe umazanije!
- Naprave ne smete uporabljati in shranjevati na prostem ali v mokrem okolju.
- Napravo uporabljajte le z originalnimi filterskimi vrečkami, originalnimi nadomestnimi deli, priborom ali posebnim priborom.

Proizvajalec ne odgovarja za morebitno škodo, ki je nastala zaradi nenamenske uporabe ali napačnega rokovanja.

Varstvo okolja



Embalažo je mogoče reciklirati. Prosimo, da embalaže ne odlagate med gospodinjiski odpad, pač pa jo oddajte v ponovno predelavo.



Stare naprave vsebujejo pomembne materiale, ki so namenjeni za nadaljnjo predelavo. Akumulatorji, olja in podobne snovi ne smejo priti v okolje. Zato stare naprave zavržite s pomočjo ustreznih zbiralnih sistemov.

Garancija

V vseh deželah veljajo garantni pogoji, ki jih definirajo pripadajoča predstavništva proizvajalca. Morebitne nepravilnosti na napravi, ki se pojavijo zaradi materialnih oziroma proizvodnih napak, nadomestimo v

garantnem času brezplačno. V primeru, da se naprava pokvari, se z originalnim računom in pripadajočim priborom oglasite pri prodajalcu oziroma pri najbližji pooblašteni servisni službi.

Varnostni napotki

Električni priključek

- Napravo priključite in zaženite le v skladu s tipsko tablico.
- Omrežnega vtiča nikoli ne prijemajte z mokrimi rokami.
- Za odklop od omrežja ne vlecite priključnega kabla, temveč izvlecite vtič iz vtičnice.
- Omrežnega priključnega kabla ali podaljška ne smete poškodovati s prevoženjem, stiskanjem, vlečenjem ali podobnim. Kabel zaščitite pred vročino, oljem in ostrimi robovi.
- Napravo zavarujte pred zunanjimi vremenskimi vplivi, vlago in izvori vročine.
- Kadar ne delate, napravo izklopite.

Uporaba

- Uporabnik mora napravo namensko uporabljati. Pri tem mora upoštevati lokalne pogoje in pri delu paziti na druge osebe, predvsem na otroke.
- Uporabnik mora paziti na to, da se v delovnem območju ne nahajajo predmeti, ki bi jih vrtljiva plošča lahko zajela in zalučala v prostor.
- Naprave ne smejo uporabljati otroci ali mladostniki (nevarnost nesreč zaradi nenamenske uporabe).

Transport

- Pri transportu naprave se mora izklopiti motor in naprava varno pritrditi.

Vzdrževanje

- Pred vsemi deli na napravi izvlecite omrežni vtič iz vtičnice.
- Za preprečitev nevarnosti sme popravila naprave in zamenjavo nadomestnih

delov izvajati zgolj avtoriziran servis za stranke.

Odstranitev

- Pri izrabljeni napravi takoj poskrbite, da zagon ni več možen in jo nato zavržite v skladu s predpisano odstranitvijo odpadnega materiala.

Zagon / upravljanje

Pred zagonom

- Pred uporabo naprave odstranite transportno zaščito. Previdno snemite plastično letev na spodnji strani naprave.

Pritrditev ročaja

- *Slika 1*

Staknite obe cevi in natakните ročaj. Pazite, da pravilno zaskočijo.

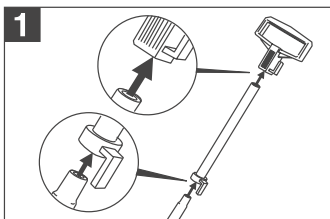

- *Slika 2*

Spodnji konec cevi (z izvrtino) vstavite v osnovno telo naprave. Pravilen vgradni položaj spoznate po tem, da rebra na ročaju kažejo naprej. Cev fiksirajte tako, da skozi vtaknete vijak in ga z matico privijte.

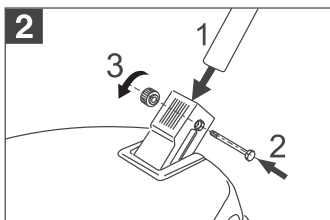

Pritrditev mošnje iz blaga

- *Slika 3*

Nastavek na spodnjem delu mošnje iz blaga vtaknite v ustrezno pravokotno odprtino na hrbtni strani naprave. Pri tem mora zaskočni nos kazati navzgor in zaskočiti. Nato vzmet obesite na ročaj.

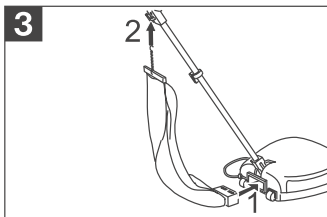

Vstavljanje polstenih kolutov

- *Slika 4*

Napravo prekucnite nazaj, tako da cev z ročajem leži na tleh. Vstavite kolut. Pazite, da nosovi koluta pravilno zaskočijo v nased.

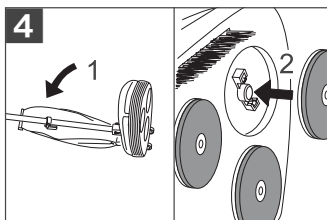

- Za odstranitev kolute enostavno izvlecite.

Zagon

⚠ **Pozor**

Preden vstavite omrežni vtič, morate zagotoviti, da je ročaj v navpičnem položaju. V tem položaju je naprava izklopljena.

→ Slika 5

Napravo premaknete tako, da popuščen ročaj pritisnete navzdol in ga nato potegnete k sebi.

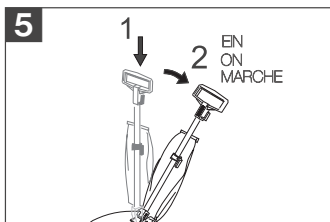

- Za ustavitev ročaj pritisnete nazaj v pokončen položaj.
- Najboljši polirni učinek dosežete s premočrtnim premikanjem naprave. Ne izvajajte krožnih gibov.

Zaključek obratovanja

- Ročaj pritisnete nazaj v pokončen položaj. Naprava se izklopi.
- Slika 6
Izvlomite omrežni vtič in ga ovijte okrog kavlja na ročaju.

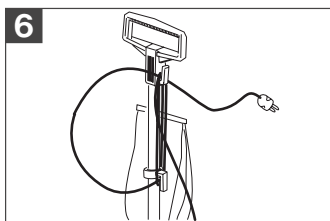

→ Slika 7

Pazite na to, da se naprava premika na zadnjih kolesčkih, kadar jo peljete v shrambo ali drug prostor. V ta namen ročaj nagnite nazaj, ne da bi ga pritisnili navzdol.

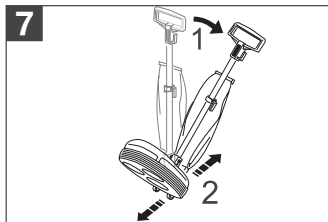

Čiščenje, vzdrževanje

⚠ **Nevarnost poškodb**

Pred vsemi čistilnimi in vzdrževalnimi deli izklopite napravo in omrežni vtič izvlomite iz vtičnice.

Čiščenje naprave in pribora

⚠ **Opozorilo**

Ne uporabljajte sredstev za poliranje, čiščenje stekla ali večnamenskih čistil! Naprave nikoli ne potapljajte pod vodno gladino.

- Po končanem delu odstranite polstene kolute in oprijete polirne ostanke iztepite.
- Če je potrebno, polstene kolute očistite z milnico in krtačo. Nato polstene kolute zdrgnite z vlažno krpo in jih položite na ravno površino, da se posušijo.

Vstavljanje filtrske vrečke

Filtrske vrečke redno menjajte.

→ Slika 8

Odprite zadrgo na mošnji iz blaga. Vstavite filtrsko vrečko in potisnite odprtino lepenke preko nastavka. Preverite nased filtrske vrečke in zapnite zadrgo na mošnji iz blaga.

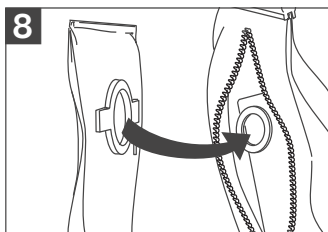

Zamenjava polstenih kolutov

Redno preverjajte stanje polstenih kolutov, obrabljene zamenjajte z novimi.

- Zamenjava polstenih kolutov je opisana v poglavju "Vstavljanje polstenih kolutov".

Poseben pribor

Za to napravo lahko dokupite sledeč pribor.

	Kos	Naroč. št.
Filtrska vrečka	3	6.904-128
Polsteni koluti	3	6.959-033
Krtačni koluti	3	6.959-032

Delo s posebnim priborom

Čiščenje in poliranje tal

→ **Nanos negovalnega sredstva:**

Pred nanosom negovalnega sredstva preverite tla. Z rahlo vlažno krpo odstranite umazanijo. Enakomerno nanesite negovalno sredstvo (upoštevajte navodila proizvajalca) in ga z uporabo **krtačnih kolutov** enakomerno razdelite po tleh.

→ **Poliranje:**

Pustite, da se nanešeno negovalno sredstvo popolnoma posuši in tla polirajte s **polstenim kolutom**.

Tehnični podatki

Napetost	230 V
Vrsta toka	1~50/60 Hz
Razred zaščite	II
Priključna moč	350 W
Število vrtljajev, polsteni koluti	700 U/min
Teža	8,3 kg
Dimenzije	350x350x1000 mm

Pridržana pravica do tehničnih sprememb!

Szanowny Kliencie!



Przed rozpoczęciem użytkowania sprzętu należy przeczytać poniższą instrukcję obsługi i przestrzegać jej. Instrukcję obsługi należy zachować na później lub dla następnego użytkownika.

Użytkowanie zgodne z przeznaczeniem

- To urządzenie zostało opracowane do użytku prywatnego i nie jest przeznaczone do zastosowania przemysłowego.
- Urządzenie pozwala na polerowanie parkietu, podłóg z kamienia oraz linoleum bez zastosowania środków pielęgnacyjnych.
- Urządzenie przeznaczone jest tylko do zasywania pozostałości ścierania podczas polerowania.
- Urządzenie nie jest odkurzaczem! Nie nadaje się do odkurzania suchego brudu!
- Urządzenia nie można używać ani przechowywać na wolnym powietrzu lub w warunkach wilgotnych.
- Urządzenie należy stosować tylko z oryginalnymi workami filtrującymi, oryginalnymi częściami zamiennymi, akcesoriami lub przystawkami specjalnymi.

Producent nie ponosi odpowiedzialności za ewentualne szkody powstałe w wyniku użytkowania niezgodnego z przeznaczeniem lub nieprawidłowej obsługi.

Ochrona środowiska



Materiały użyte do opakowania nadają się do recyklingu. Opakowania nie należy wrzucać do zwykłych pojemników na śmieci, lecz do pojemników na surowce wtórne.



Zużyte urządzenia zawierają cenne surowce wtórne, które powinny być oddawane do utylizacji. Akumulatory, oleje itp. nie mogą przedostać się do środowiska naturalnego. Z tego powodu należy usuwać zużyte urządzenia za pośrednictwem odpowiednich systemów utylizacji.

Gwarancja

W każdym kraju obowiązują warunki gwarancji wydanej przez nasze przedstawicielstwo handlowe w tym kraju. Ewentualne usterki urządzenia usuwane są w okresie gwarancji bezpłatnie, o ile spowodowane są błędem materiałowym lub produkcyjnym. W przypadku roszczenia gwarancyjnego proszę zwrócić się z urządzeniem wraz z wyposażeniem i dowodem kupna do Waszego sprzedawcy lub do najbliższego autoryzowanego punktu serwisowego.

Zasady bezpieczeństwa

Zasilanie elektryczne

- Odkurzacz należy podłączać i uruchamiać wyłącznie zgodnie z tabliczką identyfikacyjną.
- Nigdy nie dotykać kabla sieciowego moką dłońią.
- Aby odłączyć urządzenie od sieci, nie ciągnąć za kabel instalacyjny, lecz za wtyczkę.
- Nie dopuścić do uszkodzenia kabla sieciowego lub przedłużacza w wyniku np. zgniecenia, złamania, szarpnięcia itp. Kabel chronić przed wysokimi temperaturami, olejem i ostrymi krawędziami.
- Chronić urządzenie przed zmianami pogody, wilgotnością i źródłami ciepła.
- Jeżeli nie jest wykonywana praca przy użyciu urządzenia, należy je wyłączać.

Zastosowanie

- Użytkownik ma obowiązek używania urządzenia zgodnie z jego przeznaczeniem. Podczas pracy urządzenia musi on uwzględniać warunki panujące w otoczeniu i uważać na inne osoby, zwłaszcza dzieci.
- Osoba obsługująca powinna zwracać uwagę, aby w obszarze pracy nie znajdowały się żadne przedmioty, który mogą zostać wychwycone przez tarczę obrotową i odrzucone z dużą siłą.
- Urządzenia nie może być obsługiwane przez dzieci lub młodzież (niebezpieczeństwo wypadków w wyniku nieprawidłowego użycia urządzenia).

Transport

- Podczas transportu urządzenia należy wyłączyć silnik i pewnie zamocować urządzenie.

Konserwacja

- Przed przystąpieniem wszelkich prac w obrębie urządzenia należy odłączyć przewód sieciowy od zasilania.
- Aby wykluczyć zagrożenia, naprawy i wymiany części w urządzeniu mogą być przeprowadzane jedynie przez autoryzowany serwis.

Usuwanie odpadów

- Wysłużone urządzenia należy bezzwłocznie doprowadzać do stanu nieprzydatności, a następnie przekazywać je do usunięcia zgodnego z przepisami.

Pierwsze uruchomienie/ obsługa

Przed uruchomieniem

- Przed użyciem urządzenia należy usunąć zabezpieczenia transportowe. W tym celu ostrożnie pociągnąć taśmę z tworzywa sztucznego znajdującą się w dolnej części urządzenia.

Zamocować uchwyt

→ Rysunek 1

Złożyć obie rury i uchwyt. Zwrócić uwagę, aby dobrze się zatrzasnęły.

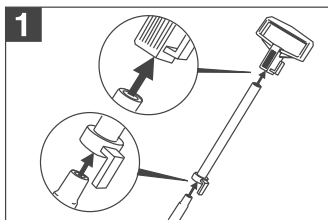

→ Rysunek 2

Włożyć dolny koniec rury (z otworem) do głównego korpusu urządzenia. Prawidłowe ułożenie można rozpoznać po tym, że ryfowanie na uchwycie znajduje się z przodu. Zabezpieczyć urządzenie przez wsunięcie śruby i dokręcenie nakrętki.

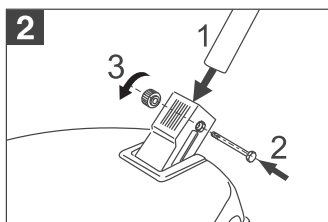

Mocowanie worków tekstylnych

→ Rysunek 3

Wcisnąć króciec dolnej części worka tekstylnego do prostokątnego otworu z tyłu urządzenia. Nosek wzbijający musi przy tym wskazywać ku górze i zatrzasnąć się. Następnie założyć sprężynę na górze na uchwycie.

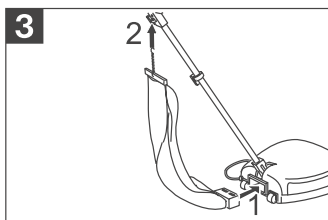

Zakładanie tarcz filcowych

→ Rysunek 4

Uchylić urządzenie do tyłu w taki sposób, aby rura i uchwyt leżały na podłodze. Założyć tarczę. Zwrócić uwagę, aby noski i tarcze dobrze zatrzasknęły się w elemencie mocującym.

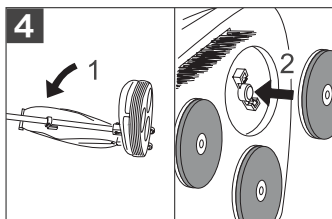

→ Aby wyjąć tarcze, należy je po prostu pociągnąć.

Uruchomienie

⚠ Uwaga

Przed umieszczeniem wtyczki w gnieździe sieciowym należy upewnić się, czy uchwyt znajduje się w położeniu pionowym. W tym położeniu urządzenie jest wyłączone.

→ Rysunek 5

Uruchomić urządzenie naciskając uchwyt w luźnej pozycji ku dołowi i następnie pociągając do siebie.

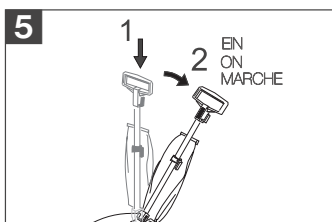

→ Aby zatrzymać urządzenie, ponownie umieścić uchwyt w położeniu pionowym.

→ Najlepsze wyniki polerowania można uzyskać wykonując ruchy urządzeniem w linii prostej. Nie wykonywać ruchów okrężnych.

Zakończenie pracy

→ Umieścić uchwyt ponownie w położeniu pionowym. Urządzenie zostaje zatrzymane.

→ Rysunek 6

Wyjąć wtyczkę z gniazda zasilającego i owinąć przewód wokół haka zamocowanego na uchwycie.

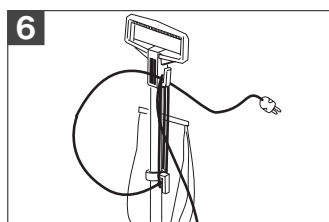

→ Rysunek 7

Zwrócić uwagę na to, aby urządzenie można było poruszać na tylnych rolkach, gdy jest transportowane do miejsca przechowywania lub innego pomieszczenia. W tym celu przechylić uchwyt do tyłu, lecz nie naciskać zbyt mocno.

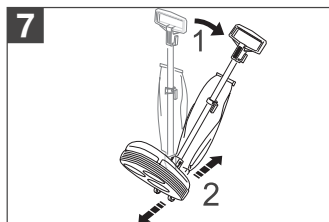

Czyszczenie i konserwacja

⚠ Ryzyko obrażeń

Przed przystąpieniem do konserwacji urządzenie wyłączyć i wyjąć wtyczkę z gniazdka sieciowego.

Czyszczenie urządzenia i akcesoriów

⚠ Uwaga

Nie stosować mleczka do szorowania, środka do czyszczenia szkła ani uniwersalnego środka czyszczącego! Nigdy nie zanurzać urządzenia w wodzie.

- ➔ Po zakończeniu pracy zdjąć tarcze filcowe i usunąć przyczepione pozostałości po polerowaniu lekko pukając.
- ➔ W razie konieczności tarcze filcowe oczyścić roztworem mydła i szczotką. Przetrzeć tarcze filcowe następnie wilgotną szmatką i wysuszyć na płaskiej powierzchni.

Wkładanie worka filtrującego

Worek filtrujący wymieniać regularnie.

➔ Rysunek 8

Otworzyć zamek błyskawiczny worka tekstylnego. Założyć worek filtrujący i przesunąć karton z otworem nad króćcem. Sprawdzić ponownie prawidłowe położenie worka filtrującego i następnie zamknąć zamek błyskawiczny worka tekstylnego.

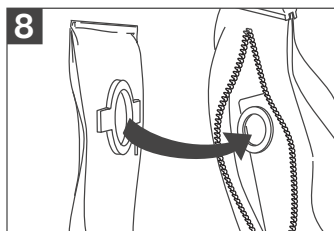

Wymiana tarcz filcowych

Regularnie sprawdzać stan tarcz filcowych, jeżeli są zużyte, należy je wymienić na nowe.

- ➔ Wymiana tarczy została opisana w rozdziale „Zakładanie tarcz filcowych“.

Wyposażenie specjalne

Do tego urządzenia można dokupić następujące akcesoria.

	Szt.	Nr katalogowy
Worek filtrujący	3	6.904-128
Tarcze filcowe	3	6.959-033
Tarcze szczotkowe	3	6.959-032

Praca z przystawkami specjalnymi

Oczyścić podłogę i doprowadzić do połysku

➔ Nałożyć środek pielęgnacyjny:

Sprawdzić podłogę przed nałożeniem środka pielęgnacyjnego. Wcześniej usunąć zabrudzenia przy pomocy wilgotnej ściereczki. Środki pielęgnacyjne nakładać równomiernie (przestrzegać wskazówek producenta) i rozprowadzić na podłodze za pomocą **tarczy szczotkowych**.

➔ Polerowanie:

Pozostawić naniesiony środek pielęgnacyjny do całkowitego wyschnięcia i następnie polerować podłogę stosując **tarcze filcowe**.

Dane techniczne

Napięcie	230 V
Rodzaj prądu	1~50/60 Hz
Klasa ochrony	II
Pobór mocy	350 W
Liczba obrotów, tarcze filcowe	700 U/min
Ciężar	8,3 kg
Wymiary	350x350x1000 mm

Zmiany techniczne zastrzeżone!

Mult stimat client,



Citiți acest manual de utilizare înainte de prima utilizare a aparatului

dumneavoastră și acționați în conformitate cu el. Păstrați aceste instrucțiuni pentru întrebuințarea ulterioară sau pentru următorii posesori.

Utilizarea corectă

- Acest aparat este prevăzut pentru uzul casnic și nu este conceput pentru solicitările aferente utilizării în scop comercial.
- Aparatul permite lustruirea parchetului, a gresiei și a linoleului, fără a folosi soluții de îngrijire.
- Aparatul poate fi folosit numai pentru aspirarea particulelor rezultate în urma lustruirii.
- Aparatul nu este un aspirator! A nu se folosi pentru aspirarea murdăriei uscate!
- Aparatul nu trebuie folosit și nu trebuie depozitat în aer liber sau în condiții de umiditate.
- Aparatul trebuie folosit numai cu saci de filtrare originali, respectiv piese de schimb, accesorii și accesorii opționale originale.

Producătorul nu răspunde pentru eventualele daune rezultate în urma utilizării necorespunzătoare sau a manipulării incorecte.

Protecția mediului înconjurător



Materialele de ambalare sunt reciclabile. Ambalajele nu trebuie aruncate în gunoiul menajer, ci trebuie duse la un centru de colectare și revalorificare a deșeurilor.



Aparatele vechi conțin materiale reciclabile valoroase, care pot fi supuse unui proces de revalorificare. Bateriile, uleiul și substanțele asemănătoare nu trebuie să ajungă în mediul înconjurător. Din acest motiv, vă rugăm să apelați la centrele de colectare abilitate pentru eliminarea aparatelor vechi.

Condiții de garanție

În fiecare țară sunt valabile condițiile de garanție publicate de rețeaua noastră de desfacere. Eventuale defecțiuni ale aparatului dumneavoastră, care survin în perioada de garanție și care sunt cauzate de defecte de fabricație sau de material, se repară în mod gratuit. În cazul producerii unei defecțiuni care se încadrează în garanție, prezentați aparatul, accesoriile și chitanța de cumpărare la centrul de desfacere sau cea mai apropiată unitate de reparații autorizată.

Măsurile de siguranță

Alimentarea cu curent

- Racordați și puneți în funcțiune aparatul numai conform plăcuței cu datele de construcție ale aparatului.
- Nu prindeți ștecherul cu mâinile ude.
- Pentru a decupla aparatul de la rețeaua de curent, nu trageți de cablul de alimentare, ci de ștecher.
- Cablul de alimentare sau prelungitorul nu trebuie deteriorat sau distrus prin strivire, tragere sau alte acțiuni similare. Feriți cablul de căldură, uleiuri și muchii ascuțite.
- Protejați aparatul împotriva influențelor meteorologice externe, a umidității și a surselor de căldură.
- Opriiți aparatul când nu lucrați cu el.

Domenii de utilizare

- Operatorul trebuie să folosească aparatul conform specificațiilor acestuia.

Acesta trebuie să respecte condițiile locale și în timpul utilizării să fie atent la terți, în special la copii.

- Operatorul trebuie să se asigure că în zona de lucru nu se află obiecte care pot fi prinse de discul aflat în rotație și aruncate prin aer.
- Nu este permisă utilizarea aparatului de către copii sau minori (pericol de accidentare din cauza utilizării necorespunzătoare a aparatului).

Transportul

- În timpul transportării aparatului, motorul trebuie scos din funcțiune și aparatul trebuie fixat și asigurat.

Întreținerea

- Înaintea tuturor lucrărilor la aparat scoateți ștecherul din priză.
- Pentru a evita pericolele, reparațiile și înlocuirea pieselor de schimb se vor face doar de service-ul autorizat.

Scoaterea din uz

- Aparatele vechi trebuie scoase din uz și duse la un centru de colectare a deșeurilor.

Punerea în funcțiune/operarea

Înainte de punerea în funcțiune

- Înainte de a utiliza aparatul, îndepărtați siguranța pentru transportare. Trageți ușor bara de plastic din partea de jos a aparatului.

Montarea mânerului

- Fig. 1

Îmbinați cele două tuburi și mânerul. Aveți grijă ca acestea să intre în locaș.

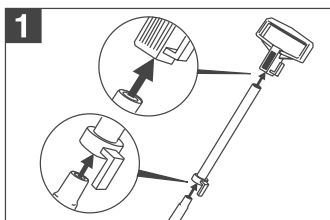

- Fig. 2

Introduceți capătul de jos al tubului (cu orificiu) în corpul de bază al aparatului. Poziția de montare corectă poate fi determinată după striatiile de pe mâner, care trebuie să fie îndreptate înainte. Asigurați tubul trecând șurubul prin el și prinzându-l cu piulița.

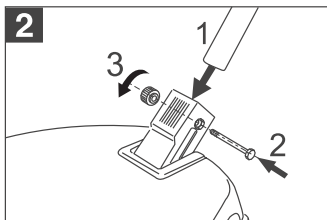

Montarea sacului textil

- Fig. 3

Apăsați ștuțul din partea de jos a sacului textil în orificiul dreptunghiular aferent situat pe partea din spate a aparatului. Elementul de blocare trebuie să fie îndreptat în sus și să intre în locaș. După aceea agățați arcul în partea de sus, pe mâner.

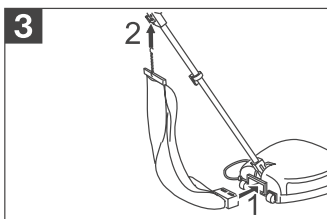

Introducerea discurilor de pâslă

→ Fig. 4

Înclinați aparatul în spate până când tubul cu mânerul se sprijină pe podea. Introduceți discurile. Aveți grijă ca protuberanțele discurilor să intre în locașurile speciale.

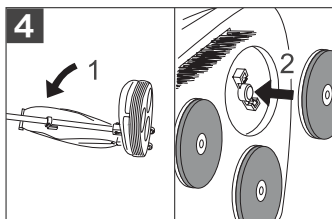

→ Pentru a scoate discurile, trageți-le afară.

Punerea în funcțiune

⚠ Atenție

Înainte de a introduce ștecherul, asigurați-vă că mânerul stă vertical. În această poziție aparatul este oprit.

→ Fig. 5

Puneți aparatul în mișcare, apăsând mânerul în jos și apoi trageți-l spre dumneavoastră.

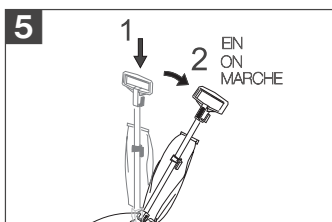

→ Pentru oprire aduceți mânerul înapoi în poziție verticală.

→ Cele mai bune rezultate le obțineți dacă aparatul are o mișcare rectilinie. Nu efectuați mișcări circulare.

Încheierea utilizării

→ Aduceți mânerul înapoi în poziție verticală. Aparatul este oprit.

→ Fig. 6

Scoateți ștecherul din priză și înfășurați-l pe cârligul de pe mâner.

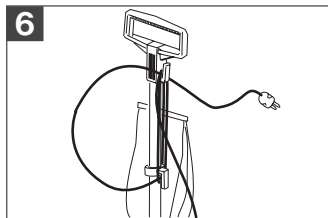

→ Fig. 7

Aveți grijă ca aparatul să fie mișcat pe roțile din spate când îl transportați în locul de depozitare sau într-o altă încăpere. Pentru aceasta înclinați mânerul înapoi, dar nu exercitați presiune asupra lui.

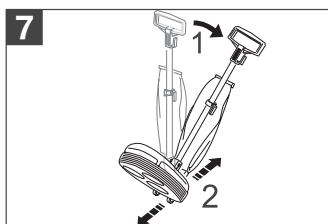

Îngrijire și întreținere

⚠ Pericol de rănire

Înainte de orice lucrări de îngrijire și întreținere decuplați aparatul și scoateți fișa cablului de alimentare din priză.

Curățarea aparatului și accesoriilor

⚠ Atenție

Nu utilizați detergenți pentru vase, pentru sticle sau universali ! Nu scufundați niciodată aparatul în apă.

- ➔ După ce ați terminat lucrul, îndepărtați discurile de pâslă și scuturați materialele rezultate în urma lustruirii.
- ➔ Dacă este nevoie, curățați discurile de pâslă cu o soluție de apă cu săpun și o perie. Apoi ștergeți discurile de pâslă cu o cârpă umedă și puneți-le la uscat pe o suprafață plană.

Introducerea sacului de filtrare

Înlocuiți sacul de filtrare la intervale regulate.

➔ Fig. 8

Deschideți închizătoarea sacului textil. Introduceți sacul de filtrare și împingeți cartonul cu deschiderea peste ștuț. Verificați încă o dată dacă sacul de filtrare este poziționat corect și închideți apoi sacul textil cu închizătoarea.

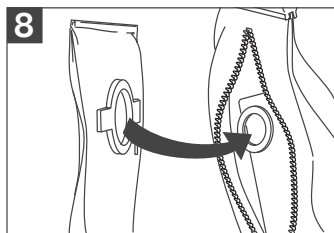

Înlocuirea discurilor de pâslă

Verificați periodic starea discurilor de pâslă, iar dacă sunt uzate înlocuiți-le cu altele noi.

➔ Înlocuirea discurilor este descrisă în capitolul „Introducerea discurilor de pâslă”.

Accesorii opționale

Următoarele accesorii pot fi cumpărate ulterior pentru acest aparat.

	Bucăți	Nr. de comandă
Sac filtrant	3	6.904-128
Discuri de pâslă	3	6.959-033
Discuri cu perie	3	6.959-032

Lucrul cu accesoriile opționale

Curățarea și lustruirea podelei

➔ **Aplicarea soluției de îngrijire:**

Înainte de a aplica soluția de îngrijire, verificați podeaua. Îndepărtați mizeria mai întâi cu o cârpă ușor umezită.

Aplicați soluția de îngrijire într-un strat uniform (respectați indicațiile producătorului) și distribuiți-o uniform pe podea folosind **discurile cu perie**.

➔ **Lustruirea:**

Lăsați soluția de îngrijire să se usuce complet și lustruiți podeaua cu **discurile de pâslă**.

Date tehnice

Tensiune	230 V
Tipul curentului	1~50/60 Hz
Clasa de protecție	II
Puterea absorbită	350 W
Turație, discuri de pâslă	700 rot/min
Masa	8,3 kg
Dimensiunile	350x350x1000 mm

Ne rezervăm dreptul de a efectua modificări tehnice !

Vážení zákazníci,



Pred prvým použitím spotrebiča si prečítajte tento návod na obsluhu a riadte sa jeho pokynmi. Návod na obsluhu si starostlivo uschovajte na neskoršie použitie alebo pre ďalšieho majiteľa.

Používanie výrobku v súlade s jeho určením

- Tento prístroj bol vyvinutý na súkromné účely a nie je určený znášať nároky priemyselného používania.
- Prístroj umožňuje leštenie parkiet, kameninových podláh a linolea bez používania ošetrovacích prostriedkov.
- Prístroj je vhodný len na vysávanie zvyškov po leštení.
- Prístroj nie je vysávač prachu! Nepoužívať na vysávanie zaschnutej nečistoty!
- Prístroj sa nesmie používať alebo skladovať na voľnom priestranstve alebo vo vlhkom prostredí.
- Prístroj sa smie používať len s originálnymi filtračnými vreckami, náhradnými dielmi, príslušenstvom alebo špeciálnym príslušenstvom.

Výrobca neručí za prípadné škody, ktoré boli spôsobené nesprávnym používaním alebo chybou obsluhou.

Ochrana životného prostredia



Obalové materiály sú recyklovateľné. Obalové materiály láskavo nevyhadzujte do komunálneho odpadu, ale odovzdajte ich do zberne druhotných surovín.



Vyradené prístroje obsahujú hodnotné recyklovateľné látky, ktoré by sa mali opäť zužitkovať. Do životného prostredia sa nesmú dostať batérie, olej a iné podobné látky. Staré zariadenia preto láskavo odovzdajte do vhodnej zberne odpadových surovín.

Záruka

V každej krajine platia záručné podmienky vydané našou príslušnou distribučnou organizáciou. Počas záručnej lehoty bezplatne odstránime akékoľvek poruchy zariadenia zapríčinené chybou materiálu alebo výrobnou chybou. Pri uplatňovaní záruky sa láskavo obráťte spolu so zariadením a dokladom o kúpe na svojho predajcu alebo na najbližšie autorizované stredisko servisnej služby.

Bezpečnostné pokyny

Sieťové napájanie

- Prístroj pripojujte a uvádzajte do prevádzky len podľa typového štítku.
- Nikdy sa nedotýkajte sieťovej zástrčky vlhkými rukami.
- Pri odpájaní prístroja od elektrickej siete neťahajte za pripojovací kábel, ale za zástrčku.
- Dbajte na to, aby sa prírodný alebo predĺžovací kábel nepoškodil a neznehodnotil prejazdom, roztláčením, vytrhnutím a podobne. Kábel chráňte pred vysokými teplotami, olejom a ostrými hranami.
- Prístroj chráňte pred pôsobením vonkajších poveternostných vplyvov, vlhkosti a zdrojov tepla.
- Ak sa s prístrojom nepracuje, vypnite ho.

Použitie

- Obsluha musí používať prístroj v súlade s určením. Musí zohľadniť miestne danosti a pri práci s prístrojom dávať pozor na tretie osoby, obzvlášť na deti.
- Obsluha musí dbať na to, aby sa v pracovnom priestore nenachádzali žiadne predmety, ktoré by mohli byť zachytené a nebezpečne vyhodené otáčajúcim sa kotúčom.
- Prístroj nesmú obsluhovať deti alebo mladiství (vzniká nebezpečie zranenia nesprávnym používaním prístroja).

Preprava

- Počas prepravy prístroja je nutné motor zablokovať a prístroj bezpečne upevniť.

Údržba

- Pred všetkými prácami na prístroji vyťahnite sieťovú zástrčku.
- Aby sa zabránilo vzniku nebezpečných situácií, môže opravy a výmenu náhradných dielov prístroja vykonávať len autorizované servisné stredisko.

Likvidácia

- Keď prístroj doslúži, ihneď ho zničte a potom odvezte na riadnu likvidáciu.

Uvádzanie do prevádzky/ obsluha

Pred uvedením do prevádzky

- Pred používaním prístroja odstráňte prepravnú poistku. Zo spodnej strany prístroja opatrne vyťahnite lištu z plastu.

Nasunutie držiaka

- **Obrázok 1**

Zasuňte dohromady obidve rúrky a držiak. Dávajte pozor na to, aby správne dosadli na svoje miesto.

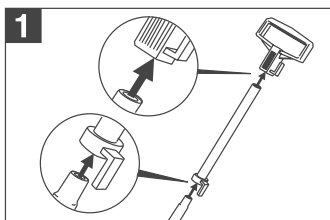

- **Obrázok 2**

Spodný koniec rúry (s otvorom) nasuňte do základného telesa prístroja. Správnu montážnu polohu zistíte tak, že drážka na držiaku musí ukazovať smerom dopredu. Rúrku zaistíte tak, že cez ňu prestrčíte skrutku a dotiahnete pomocou matice.

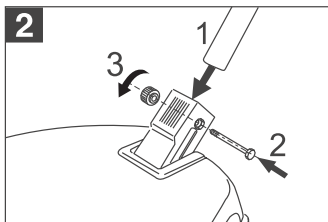

Nasadenie textilného vrečka

- **Obrázok 3**

Zatlačte hrdlo spodnej časti textilného vrečka do na to určeného pravouhlého otvoru v zadnej časti prístroja. Pritom musí jazýček západky ukazovať smerom hore a zapadnúť na svoje miesto. Potom pružinu zaveste hore na držiak.

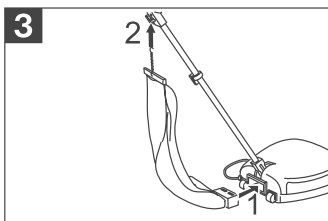

Nasadenie plsteného kotúča

- **Obrázok 4**

Prístroj vyklopte smerom dozadu tak, aby rúra s držiakom ležala na podlahe. Nasadte kotúče. Dbajte na to, aby jazýček kotúčov dobre zapadol na svoje miesto.

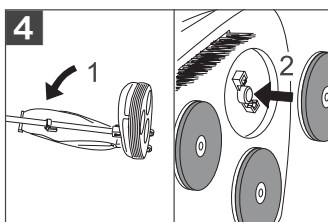

- Pri vyberaní kotúčov ich jednoducho vytiahnite.

Uvedenie do prevádzky

⚠ **Pozor**

Predtým ako zasuniete zástrčku do zásuvky elektrickej siete, presvedčte sa, či sa držiak nachádza v zvislej polohe. V tejto polohe je prístroj vypnutý.

→ Obrázok 5

Prístroj uveďte do pohybu tak, že držiak v uzamknutej polohe zatlačíte smerom dole a potom ho potiahnete smerom k sebe.

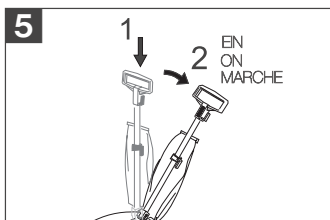

- Pri zastavení vráťte držiak do zvislej polohy.
- Najlepšie výsledky pri leštení sa dosiahnu priamočiarymi pohybmi prístroja. Nevykonávajte žiadne kruživé pohyby.

Ukončenie prevádzky

- Držiak vráťte do zvislej polohy. Prístroj sa vypne.

→ Obrázok 6

Vytiahnite zástrčku zo zásuvky elektrickej siete a kábel navíňte okolo háka na držiaku.

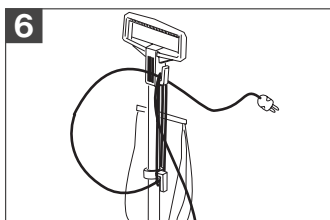

→ Obrázok 7

Dbajte na to, aby sa prístroj počas prepravy na miesto uloženia alebo do

inej miestnosti pohyboval na zadných kolieskach. Preto držiak sklopte smerom dozadu, ale pritom nepoužívajte silný tlak.

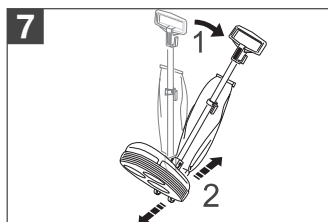

Ošetrovanie, údržba

⚠ **Nebezpečenstvo poranenia**

Pred každým ošetrením a údržbou prístroj vypnite a vytiahnite zástrčku.

Čistenie prístroja a príslušenstva

⚠ **Pozor**

Nepoužívajte žiadne abrazívne pôsobiace prípravky, prípravky na sklo ani univerzálne čističe! Spotrebič nikdy neponárajte do vody.

- Po ukončení práce odoberte plstené kotúče a poklepaním odstráňte zachytené čiastočky po leštení.
- V prípade potreby vyčistite plstené kotúče miernym mydlovým roztokom a kefou. Potom plstené kotúče utrite vlhkou handrou a nechajte ich vysušiť na rovnom povrchu.

Nasadenie filtračného vrečka

Filtračné vrečko vymieňajte v pravidelných časových intervaloch.

→ Obrázok 8

Otvorte zipsový uzáver textilného vrečka. Nasadte filtračné vrečko a zasuňte kartón s otvorom na hrdlo. Ešte raz skontrolujte dosadnutie filtračného vrečka a textilné vrečko potom uzavrite pomocou zipsového uzáveru.

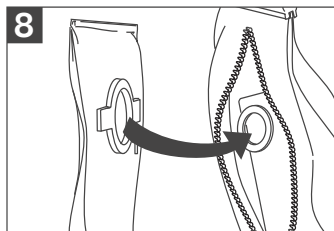

Výmena plstených kotúčov

Pravidelne kontrolujte stav plstených kotúčov. V prípade opotrebovania ich vymeňte za nové.

→ Výmena kotúčov je popísaná v kapitole "Nasadenie plstených kotúčov".

Špeciálne príslušenstvo

Pre tento prístroj môžete dodatočne nakúpiť nasledovné príslušenstvo.

	Ks	Objednávacie číslo
Filtračný vak	3	6.904-128
Plstené kotúče	3	6.959-033
Kotúčová kefa	3	6.959-032

Práca so špeciálnym príslušenstvom

Čistenie a leštenie podlahy

→ Nanesenie ošetrovacieho prostriedku:

Pred nanesením ošetrovacieho prostriedku skontrolujte podlahu. Najprv odstráňte nečistoty pomocou navlhčenej handry. Ošetrovací prostriedok naneste rovnomerne (dodržte pokyny výrobcu týkajúce sa používania) a rovnomerne ho rozneste po podlahe použitím **kotúčovej kefy**.

→ Leštenie:

Nanesený ošetrovací prostriedok nechajte úplne vyschnúť a podlahu vyleštíte pomocou **plstených kotúčov**.

Technické údaje

Napätie	230 V
Druh prúdu	1~50/60 Hz
Krytie	II
Pripojovací výkon	350 W
Otáčky plstených kotúčov	700 ot/min
Hmotnosť	8,3 kg
Rozmery	350x350x1000 mm

Technické zmeny vyhradené!

Štovani kupče,



Prije prve uporabe pročitajte ovu uputu za uporabu i postupajte prema njoj. Ovu uputu za uporabu sačuvajte za kasniju uporabu ili za sljedeće vlasnike.

Namjensko korištenje

- Ovaj uređaj je konstruiran za privatnu uporabu i nije predviđen za opterećenja profesionalne primjene.
- Uređaj omogućava poliranje parketa, kamenih podova i linoleuma bez primjene sredstava za njegu.
- Uređaj je podesan samo za usisavanje prašine nastale pri poliranju.
- Uređaj je nije usisavač! Ne smije se koristiti za usisavanje suhe prljavštine!
- Uređaj se ne smije koristiti niti čuvati na otvorenom niti se izlagati vlazi.
- Uređaj se smije koristiti samo s originalnim filtarskim vrećicama, pričuvnim dijelovima, priborom i posebnim priborom.

Proizvođač ne preuzima odgovornost za eventualne štete nastale nenamjenskim korištenjem ili pogrešnim opsluživanjem aparata.

Zaštita okoliša



Materijali ambalaže se mogu reciklirati. Molimo Vas da ambalažu ne odlazete u kućne otpatke, već ih predajte kao sekundarne sirovine.



Stari uređaji sadrže vrijedne materijale koji se mogu reciklirati te bi ih stoga trebalo predati kao sekundarne sirovine. Baterije, ulje i slični materijali ne smiju dospjeti u okoliš. Stoga Vas molimo da stare uređaje zbrinete preko odgovarajućih sabirnih sustava.

Jamstvo

U svakoj zemlji vrijede uvjeti jamstva koje je izdala naša zadužena udruga za marketing. Sve smetnje nastale unutar jamstvenog roka otklanjamo besplatno ukoliko je uzrok smetnje greška u materijalu ili se radi o greški proizvođača. U slučaju jamstva s priborom i računom se obratite svome prodavaču ili sljedećoj ovlaštenoj servisnoj službi.

Sigurnosni naputci

Strujni priključak

- Uređaj priključujte i puštajte u rad samo u skladu s podacima sa natpisne pločice.
- Strujni utikač nikada ne dodirujte mokrim rukama.
- Za odvajanje uređaja od strujne mreže nemojte vući za priključni kabel, već za utikač.
- Pazite da se strujni ili produžni kabeli ne unište ili oštete gaženjem, prignječivanjem, vučenjem ili sličnim. Kabele zaštitite od vrućine, ulja i oštrih bridova.
- Zaštitite uređaj od vanjskih vremenskih utjecaja, vlage i izvora topline.
- Isključite uređaj dok ga ne koristite.

Primjena

- Rukovatelj mora uređaj upotrebljavati u skladu s njegovom namjenom. Mora voditi računa o lokalnim uvjetima, a pri radu uređajem mora se paziti na druge osobe, posebice djecu.
- Rukovatelj je dužan da pazi na to da se u radnom području ne nalaze nikakvi predmeti koje bi rotirajući disk mogao zahvatiti i odbaciti na drugu stranu.
- Uređajem ne smiju rukovati djeca ni maloljetne osobe (opasnost od nesreća uslijed neprimjerenog rukovanja uređajem).

Transport

- Pri transportu uređaja treba zaustaviti motor i uređaj sigurno pričvrstiti.

Održavanje

- Prije svih radova na uređaju izvucite strujni utikač iz utičnice.
- Radi sprječavanja opasnosti, popravke i zamjenu pričuvnih dijelova smiju obavljati samo ovlaštene servisne službe.

Upute za zbrinjavanje u otpad

- Rabljeni uređaj učinite neuporabljivim te ga potom propisno zbrinite u otpad.

Stavljanje u pogon/ posluživanje

Prije stavljanja u pogon

- Prije korištenja uređaja otklonite s njega transportne osigurače. Pažljivo skinite plastičnu letvicu da donjoj strani uređaja.

Postavljanje ručke

- *Slika 1*

Sastavite obje cijevi s ručkom. Pazite da ispravno dosjednu.

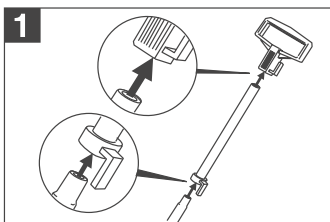

- *Slika 2*

Stavite donji dio cijevi (s rupom) u tijelo uređaja. Ispravan položaj ugradnje prepoznat ćete po tome što su žlijebovi ručke okrenuti prema naprijed. Osigurajte cijev time što ćete provući vijak i zateguti ga maticom.

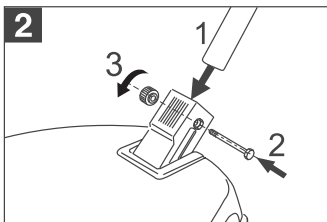

Postavljanje tekstilne vrećice

- *Slika 3*

Nastavak donjeg dijela tekstilne vrećice utisnite u odgovarajući četvrtasti otvor na stražnjoj strani uređaja. Izbočina pritom mora biti okrenuta uvis te treba dosjesti. Potom zakvačite oprugu na gornjoj strani ručke.

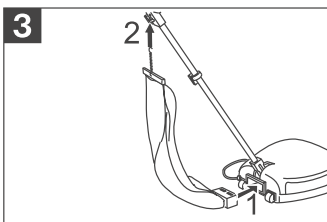

Umetanje flizelinskih diskova

- *Slika 4*

Uređaj nagnite toliko prema natrag da cijev s ručkom leži na podu. Umetnite diskove. Pazite da izbočine diskova dobro dosjednu u prihvatnik.

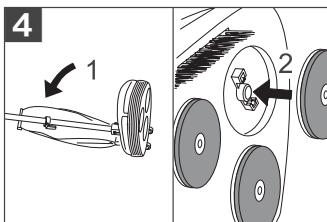

- Diskovi se vade jednostavnim izvlačenjem.

Stavljanje u pogon

⚠ Pažnja

Prije nego što ugurate utikač morate osigurati da uređaj stoji uspravno. U tom je položaju uređaj isključen.

→ Slika 5

Pokrenite uređaj tako što ćete ručku ovlašt pritisnuti na pod i povući prema sebi.

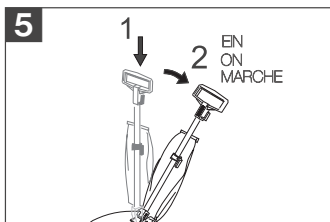

- Da biste zaustavili vratite ručku u uspravan položaj.
- Najbolje rezultate poliranja dobit ćete pravocrtnim kretanjem uređaja. Nemojte ga okretati u krug.

Kraj rada

- Vratite ručku u uspravan položaj. Uređaj se isključuje.

→ Slika 6

Izvučite utikač te omotajte kabel oko kuka koje se nalaze na ručki.

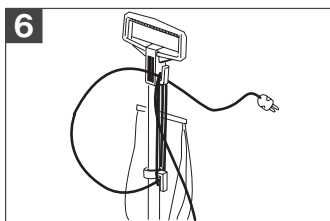

→ Slika 7

Pazite na to da se uređaj kreće na stražnjim kotačima kada ga prevozite do mjesta pohranjivanja ili do neke druge prostorije. U tu svrhu nakrenite ručku prema natrag, ali je nemojte pritisnati.

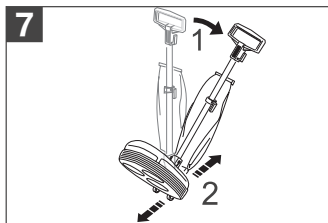

Njega, održavanje

⚠ Opasnost od ozljeda

Prije svakog čišćenja i održavanja isključite uređaj i strujni utikač iz utičnice.

Čišćenje uređaja i pribora

⚠ Pozor

Nemojte rabiti nagrizajuća sredstva, sredstva za čišćenje stakla ni univerzalna sredstva za čišćenje! Uređaj nikad ne uranjajte u vodu.

- Nakon rada skinite i ispršite flizelinske diskove.
- Po potrebi ih očistite sapunom i četkom. Nakon toga ih prebrišite vlažnom krpom i ostavite na ravnoj površini da se osuše.

Umetanje filtarske vrećice

Filtarsku vrećicu zamjenjujte u redovitim vremenskim razmacima.

→ Slika 8

Otvorite patent-zatvarač tekstilne vrećice. Umetnite filtarsku vrećicu te prevucite karton s otvorom preko nastavka. Još jednom provjerite dosjed filtarske vrećice te potom zatvorite tekstilnu vrećicu patent-zatvaračem.

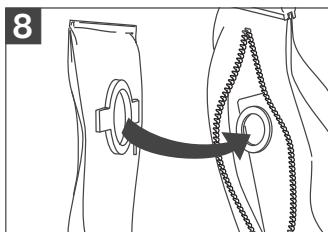

Zamjena flizelinskih diskova

Redovito provjeravajte stanje flizelinskih diskova te ih u slučaju istrošenosti zamijenite novim.

→ Zamjena diskova opisana je u poglavlju "Umetanje flizelinskih diskova".

Poseban pribor

Uz ovaj uređaj možete dokupiti sljedeći poseban pribor.

	kom.	kataloški br.
Filtarska vrećica	3	6.904-128
flizelinski diskovi	3	6.959-033
četkasti diskovi	3	6.959-032

Radovi s posebnim priborom

Čišćenje poda i postizanje sjaja

→ Nanošenje sredstva za njegu:

Provjerite pod prije nanošenja sredstva za njegu. Nečistoću prethodno otklonite neznatno vlažnom krpom. Ravnomjerno nanesite sredstvo za njegu (obratite pozornost na naputke za primjenu koje izdaje proizvođač) te ga **četkastim diskovima** ravnomjerno raspodijelite po podu.

→ Poliranje:

Ostavite da se nanijeto sredstvo za njegu potpuno osuši te potom **flizelinskim diskovima** ispolirajte pod.

Tehnički podaci

Napon	230 V
Vrsta struje	1~50/60 Hz
Stupanj zaštite	II
Priključna snaga	350 W
Broj okretaja, flizelinski diskovi	700 o./min
Težina	8,3 kg
Dimenzije	350x350x1000 mm

Pridržavamo pravo na tehničke izmjene!

Poštovani kupče,



Pre prve upotrebe Vašeg uređaja pročitajte ovo uputstvo za upotrebu i ravajte se prema njemu. Ovo uputstvo za rad sačuvajte za kasniju upotrebu ili za sledećeg vlasnika.

Namensko korišćenje

- Ovaj uređaj je konstruisan za privatnu upotrebu i nije predviđen za opterećenja profesionalne primene.
- Uređaj omogućava poliranje parketa, kamenih podova i linoleuma bez primene sredstava za negu.
- Uređaj je podesan samo za usisavanje prašine nastale pri poliranju.
- Uređaj je nije usisivač! Ne sme se koristiti za usisavanje suve prljavštine!
- Uređaj se ne sme koristiti niti čuvati na otvorenom niti se izlagati vlazi.
- Uređaj se sme koristiti samo sa originalnim filterskim kesicama, rezervnim delovima, priborom i posebnim priborom.

Proizvođač ne preuzima odgovornost za eventualne štete nastale nenamenskim korišćenjem ili pogrešnim opsluživanjem aparata.

Zaštita čovekove okoline



Ambalaža se može ponovo preraditi. Molimo Vas da ambalažu ne bacate u kućne otpatke nego da je dostavite na odgovarajuća mesta za ponovnu preradu.



Stari uređaji sadrže vredne materijale sa sposobnošću recikliranja i treba ih dostaviti za ponovnu preradu. Baterije, ulje i slične materije ne smeju dospeti u čovekovu okolinu. Stoga stare uređaje odstranjujte preko primerenih sabirnih sistema.

Garancija

U svakoj zemlji važe uslovi garancije koje je objavila naša prodajna služba. U garantnom roku besplatno otklanjamo sve smetnje na uređaju ako se radi o grešci materijala ili proizvodnim manama. U slučaju ostvarivanja garantnih prava obratite se svom prodavcu ili ovlašćenoj servisnoj službi; priložite pribor i originalni račun.

Sigurnosne napomene

Priključak za struju

- Uređaj priključujte i puštajte u rad samo u skladu sa podacima sa natpisne pločice.
- Strujni utikač nikada ne dodirujte mokrim rukama.
- Za odvajanje uređaja od strujne mreže nemojte vući za priključni kabl, već za utikač.
- Pazite da se strujni ili produžni kablovi ne unište ili oštete gaženjem, prignječivanjem, vučenjem ili sličnim. Kablove zaštitite od vrućine, ulja i oštih ivica.
- Zaštitite uređaj od spoljašnjih vremenskih uticaja, vlage i izvora toplote.
- Isključite uređaj dok ga ne koristite.

Primena

- Rukovaoc mora da upotrebljava uređaj u skladu sa njegovom namenom. Mora voditi računa o lokalnim uslovima, a pri radu uređajem mora se paziti na druge osobe, posebno decu.
- Rukovaoc je dužan da pazi na to da se u radnom području ne nalaze nikakvi predmeti koje bi rotirajući disk mogao zahvatiti i odbaciti na drugu stranu.
- Uređajem ne smeju rukovati deca ni maloletne osobe (opasnost od nesreća usled neprimerenog rukovanja uređajem).

Transport

- Pri transportu uređaja treba zaustaviti motor i uređaj sigurno pričvrstiti.

Održavanje

- Pre svih radova na uređaju izvucite strujni utikač iz utičnice.
- Radi sprečavanja opasnosti, popravke i zamenu rezervnih delova sme da izvodi samo ovlašćena servisna služba.

Otklanjanje u otpad

- Iskorišćen uređaj učinite neupotrebljivim pa ga potom propisno odložite u otpad.

Stavljanje u pogon / rukovanje

Pre upotrebe

- ➔ Pre korišćenja uređaja otklonite sa njega transportne osigurače. Pažljivo skinite plastičnu letvicu da donjoj strani uređaja.

Postavljanje ručke

- ➔ *Slika 1*

Sastavite obe cevi sa ručkom. Pazite da se ispravno uglave.

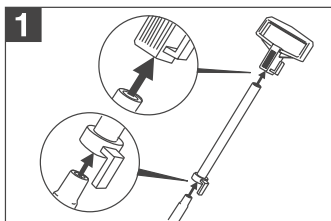

- ➔ *Slika 2*

Stavite donji deo cevi (sa rupom) u telo uređaja. Ispravan položaj ugradnje prepoznaćete po tome što su žlebovi ručke okrenuti prema napred. Osigurajte cev time što ćete provući zavrtanj i zateguti ga maticom.

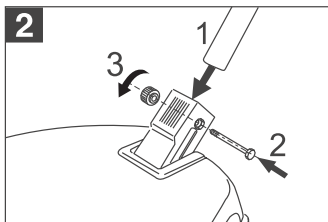

Postavljanje tekstilne kesice

- ➔ *Slika 3*

Nastavak donjeg dela tekstilne kesice utisnite u odgovarajući četvrtasti otvor na zadnjoj strani uređaja. Izbočina pritom mora biti okrenuta uvis i treba da se uglavi. Potom zakačite oprugu na gornjoj strani ručke.

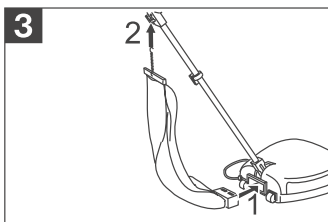

Postavljanje flizelinskih diskova

- ➔ *Slika 4*

Uređaj nagnite toliko unazad da cev sa ručkom leži na podu. Namestite diskove. Pazite da se izbočine diskova dobro uglave u prihvatnik.

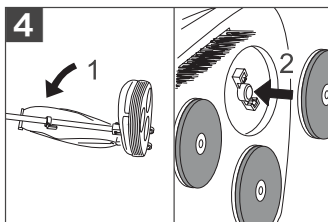

- ➔ Diskovi se vade jednostavnim izvlačenjem.

Stavljanje u pogon

⚠ Pažnja

Pre nego što ugurate utikač morate osigurati da uređaj stoji uspravno. U tom položaju je uređaj isključen.

→ Slika 5

Pokrenite uređaj tako što ćete ručku ovlaš pritisnuti na pod i povući prema sebi.

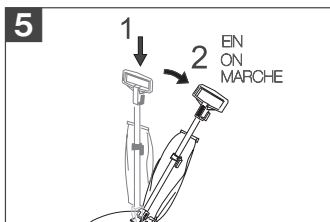

- Da biste zaustavili vratite ručku u uspravan položaj.
- Najbolje rezultate poliranja dobićete pravolinijskim kretanjem uređaja. Nemojte ga okretati u krug.

Kraj rada

→ Vratite ručku u uspravan položaj. Uređaj se isključuje.

→ Slika 6

Izvučite utikač i obmotajte kabl oko kuka koje se nalaze na ručki.

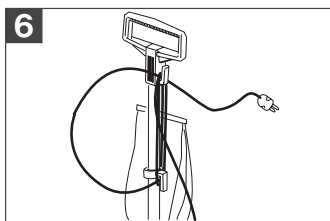

→ Slika 7

Pazite na to da se uređaj kreće na zadnjim točkicama kada ga prevozite do mesta čuvanja ili do neke druge prostorije. U tu svrhu nakrenite ručku unazad, ali je nemojte pritisnati.

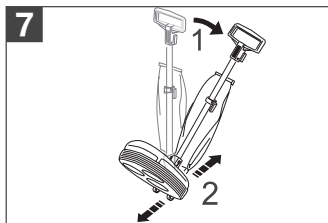

Nega, održavanje

⚠ Opasnost od povreda

Pre svakog čišćenja i održavanja isključite uređaj i strujni utikač iz utičnice.

Čišćenje uređaja i pribora

⚠ Pažnja

Nemojte da koristite nagrizajuća sredstva, sredstva za čišćenje stakla ili univerzalna sredstva za čišćenje! Uređaj nikada ne uranjajte u vodu.

- Nakon rada skinite i isprašite flizelinske diskove.
- Po potrebi ih očistite sapunom i četkom. Nakon toga ih prebrišite vlažnom krpom i ostavite na ravnoj površini da se osuše.

Umetanje filterske kesice

Filtersku kesicu zamenjujte u redovnim vremenskim intervalima.

→ Slika 8

Otvorite patent-zatvarač tekstilne kesice. Umetnite filtersku kesicu i prevucite karton sa otvorom preko nastavka. Još jednom proverite položaj filterske kesice pa potom zatvorite tekstilnu kesicu patent-zatvaračem.

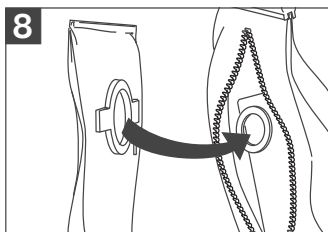

Zamena flizelinskih diskova

Redovno proveravajte stanje flizelinskih diskova i u slučaju istrošenosti ih zamenite novim.

→ Zamena diskova opisana je u poglavlju "Umetanje flizelinskih diskova".

Poseban pribor

Uz ovaj uređaj možete dokupiti sledeći poseban pribor.

	kom.	kataloški br.
Filter-kesa	3	6.904-128
Flizelinski diskovi	3	6.959-033
Četkasti diskovi	3	6.959-032

Radovi sa posebnim priborom

Čišćenje poda i postizanje sjaja

→ Nanošenje sredstva za negu:

Proverite pod pre nanošenja sredstva za negu. Nečistoću prethodno otklonite neznatno vlažnom krpom. Ravnomerno nanesite sredstvo za negu (obratite pažnju na instrukcije za primenu koje izdaje proizvođač) pa ga **četkastim diskovima** ravnomerno raspodelite po podu.

→ Poliranje:

Ostavite da se naneto sredstvo za negu potpuno osuši pa potom **flizelinskim diskovima** ispolirajte pod.

Tehnički podaci

Napon	230 V
Vrsta struje	1~50/60 Hz
Klasa zaštite	II
Priključna snaga	350 W
Broj obrtaja, flizelinski diskovi	700 o./min
Težina	8,3 kg
Dimenzije	350x350x1000 mm

Zadržavamo pravo na tehničke promene!

Уважаеми клиенти,



Преди първия пуск на Вашия уред прочетете това указание за употреба и го спазвайте. Запазете това ръководство за последваща употреба или за следващи собственици.

Употреба по предназначение

- Този уред е разработен за частна употреба и не е предвиден за натоварванията на промишлената употреба.
- Уредът позволява полиране на паркет, каменни подове и линолеум без използване на препарати.
- Уредът не е подходящ за зсмукване на отпадъци при полиране.
- Уредът не е прахосмукачка! Да не се изпозва за изсмукване на суха мръсотия!
- Уреда да не се изпозва или оставя на открито или при мокри условия.
- Уреда да се използва само с оригинални филтърни торбички, оригинални резервни части, принадлежности или специални принадлежности.

Производителят не поема гаранция за евентуални повреди, които са причинени поради използване не по предназначението или неправилно обслужване.

Опазване на околната среда



Опаковъчните материали могат да се рециклират. Моля не хвърляйте опаковките при домашните отпадъци, а ги предайте на вторични суровини с цел повторна употреба.



Старите уреди съдържат ценни материали, подлежащи на рециклиране, които могат да бъдат употребени повторно. Батерии, масла и подобни на тях не бива да попадат в околната среда. Поради това моля отстранявайте старите уреди, използвайки подходящи за целта системи за събиране.

Гаранция

Във всяка страна са валидни издадените условия за гаранция от страна на наше оторизирано дружество за разпространение на продуктите ни. Евентуални повреди в уреда в рамките на срока на гаранцията се отстраняват безплатно, ако причината за тях е в материала или при производството. В случай на използване на правото на гаранция се обръщайте, моля, към Вашия търговец или най-близкия оторизиран сервиз, като представите борудването и документа за покупка.

Указания за безопасност

Електрозахранване

- Уреда да се подвързва и пуска в действие само в съответствие с типовата табелка.
- Никога не докосвайте контакта и щепсела с мокри ръце.
- За да изключите уреда от мрежата, не дърпайте за шнура за включване към мрежата, а извадете щепсела.
- Захранващия кабел или удължителя да не се повреждат или нараняват поради настъпване, прегъване, опъване или други. Пазете кабела от топлина, масла и остри ръбове.
- Пазете уреда от външни климатични влияния, влажност и източници на топлина.
- Уреда да се изключва, когато не се работи.

Употреба

- Обслужващото лице трябва да използва уреда според предписанията. По време на работа то трябва да се съобразява с околните предмети и да внимава за трети лица и особено за деца.
- Обслужващото лице трябва да внимава, в обсега на работа да не се намират предмети, които могат да бъдат подхванати от въртящата се шайба и да бъдат отнесени.
- Уреда да не се използва от деца или младежи (опасност от злополуки поради некомпетентно използване на уреда).

Транспорт

- При транспорта на уреда да се спира мотора и уреда да се закрепва сигурно.

Поддръжка

- Преди всички работи по уреда да се извади щепсела.
- За да се избегнат усложнения, ремонтите и смяната на резервни части на уреда да се извършват само от оторизирания сервиз.

Изхвърляне

- Изхабения уред веднага да се бракува, след това уреда да се предаде за отстраняване като отпадък според надлежния ред.

Пуск в експлоатация/ Обслужване

Преди пускане в експлоатация

- ➔ Отстранявайте преди използване на уреда транспортния предпазител. Внимателно издърпайте пластмасовата лента от долната страна на уреда.

Поставете дръжката

➔ Схема 1

Вкарайте двете тръби и дръжката една в друга. Внимавайте да се фиксират добре.

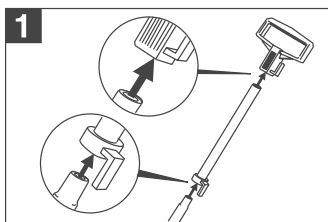

➔ Схема 2

Вкарайте долния край на тръбата (с отвора) в основното тяло на уреда. Правилното монтажно положение ще познаете по това, че оребрението на дръжката сочи надолу. Осигурете тръбата като вкарате винта и го завинтите здраво с гайката.

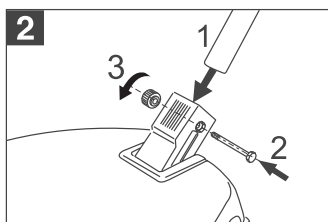

Поставете текстилна торбичка.

➔ Схема 3

Притиснете накрайника на долната част на текстилната торбичка и принадлежащия ѝ правоъгълен отвор на задната страна на уреда. При това фиксирацията издатък трябва да сочи нагоре и да се фиксира. Накрая пружината да се закачи горе на дръжката.

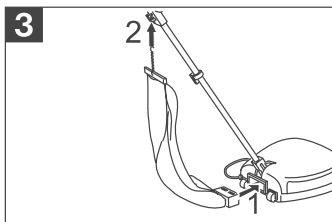

Да се поставят филцовите шайби

→ Схема 4

Наклонете уреда дотолкова назад, че тръбата с дръжката на полегне на пода. Поставете шайбите. Внимавайте издатъците на шайбите да се фиксират добре в отвора.

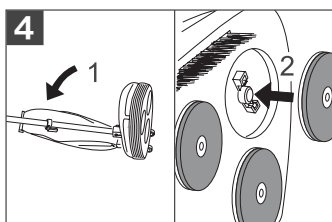

→ За сваляне просто издърпайте шайбите.

Пускане в експлоатация

⚠ **Внимание**

Преди да пхнете щепсела, трябва да се уверите, че дръжката се намира във вертикално положение. В това положение уредът е изключен.

→ Схема 5

Задвижете уреда, като натиснете дръжката в хлабава позиция надолу и след това я издърпате към себе си.

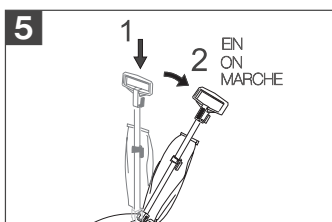

- За спиране върнете дръжката във вертикално положение.
- Най-добри резултати при полиране ще получите с праволинейни движения на уреда. Не извършвайте кръгообразни движения.

Край на работата

- Върнете дръжката във вертикално положение. Уреда се изключва.
 - Схема 6
- Изключете щепсела и завийте около поставената на дръжката кука.

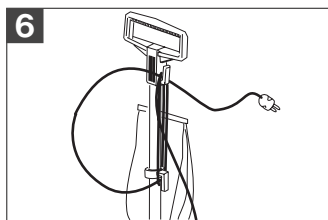

→ Схема 7

Моля имайте пред вид, че уреда се движи на задните си колела, когато трябва да се транспортира до мястото, където се съхранява, или в друго помещение. За целта наклонете дръжката назад, но не упражнявайте натиск.

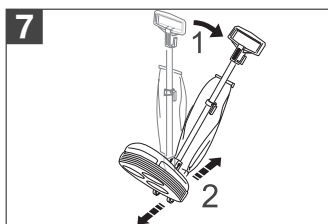

Грижи, обслужване

⚠ **Опасност от нараняване**

Преди всяко обслужване уредът да се изключва и щепселът да се изважда от контакта.

Почистете уреда и принадлежностите от окомплектовката

⚠ **Внимание**

Не използвайте абразивни средства, препарати за почистване на стъкло или универсални почистващи препарати! Никога не потапяйте уреда във вода.

- ➔ След работата свалете филцовите шайби и изтупайте полепналия при полиране прах.
- ➔ Ако е необходимо, почистете филцовите шайби със сапунена луга и четка. След това изтъркайте филцовите шайби с влажна кърпа и ги оставете да изсъхнат на равна повърхност.

Поставете филтърната торбичка

Сменяйте редовно филтърната торбичка.

➔ **Схема 8**

Отворете ципа на текстилната торбичка. Поставете филтърната торбичка и избутайте картоната с отвора над найкрайника. Проверете още веднъж положението на филтърната торбичка и след това затворете текстилната торбичка с ципа.

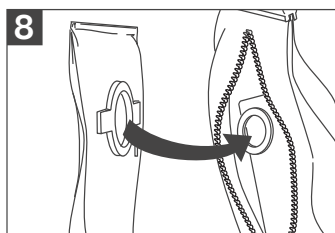

Сменете филцовите шайби

Проверявайте редовно състоянието на филцовите шайби, при износване ги сменете с нови.

- ➔ Смяната на шайбите е описана в глава „Смяна на филцови шаби“.

Елементи от специалната окомплектовка

Може да купите по-късно следните принадлежности за този уред.

	Броя	№ за поръчка
Филтърна торбичка	3	6.904-128
Филцови шайби	3	6.959-033
Четкови шаби	3	6.959-032

Работа със специални принадлежности

Почистване на пода и постигане на гланц

➔ **Нанасяне на препарат:**

Проверете пода преди нанасяне на препарата. Предварително отстранете замърсяванията с навлажнена кърпа. Нанесете препарата равномерно (Спазвайте указанията за използване на производителя), и го разпределете равномерно на пода с помощта на **четковите шайби**.

➔ **Полиране:**

Оставете нанесения препарат да изсъхне напълно и полирайте пода с **филцовите шайби**.

Технически данни

Напрежение	230 V
Вид ток	1~50/60 Hz
Клас защита	II
Присъединителна мощност	350 W
Обороти, филцови шайби	700 U/min
Тегло	8,3 кг
Размери	350x350x1000 мм

Запазваме си правото на технически изменения!

Väga austatud klient,



enne seadme esmakordset kasutamist tuleb lugeda käesolevat kasutusjuhendit ja toimida selle kohaselt. Juhend tuleb hilisemaks kasutamiseks või järgmise omaniku tarvis alles hoida.

Sihipärane kasutamine

- See seade töötati välja erakasutuseks ega ole ette nähtud professionaalse kasutamise jaoks kaasnevaks koormuseks.
- Seade võimaldab poleerida parketti, kivipõrandaid ja linoleumi ilma hooldusvahendeid kasutamata.
- Seade sobib ainult poleerimisel tekkiva puru imemiseks.
- Seade ei ole tolmuimeja! Ärge kasutage kuiva mustuse imemiseks!
- Seadet ei tohi kasutada ega hoiustada vabas õhus või niisketes tingimustes.
- Kasutage seadet ainult originaal-filtrikottidega, originaal-varuosadega, -tarvikute või lisavarustusega.

Tootja ei vastuta võimalike kahjude eest, mis on tingitud seadme mittesihipärasest kasutamisest või valest käitamisest.

Keskkonnanäit



Pakendmaterjalid on taaskasutatavad. Palun ärge visake pakendeid majapidamisprahi hulka, vaid suunake need taaskasutusse. Vanad seadmed sisaldavad taaskasutatavaid materjale, mis tuleks suunata taaskasutusse. Patareid, õli ja muud sarnased ained ei tohi jõuda keskkonda. Palun likvideerige vanad seadmed seetõttu vastavate kogu- ja eritöötlusvahendite kaudu.



Garantii

Igas riigis kehtivad vastava volitatud müügiesindaja antud garantiitingimused. Seadmel esinevad tõrked kõrvaldame garantiiajal tasuta, kui põhjuseks on materjali- või valmistusviga. Garantiijuhtumi korral palun pöörduda müüja või lähima volitatud hooldustöökoja poole, esitades ostu tõendava dokumendi.

Ohutusmärgid

Elektriühendus

- Ühendage seade ja kasutage seda ainult vastavalt tüübisildil olevatele andmetele.
- Ärge kunagi puudutage võrgupistikut märgade kätega.
- Seadme eemaldamiseks vooluvõrgust ärge tõmmake mitte ühenduskaablit, vaid pistikust.
- Ärge vigastage või kahjustage toitekaablit või pikenduskaablit sellest üle sõites, seda muljudes, rebides ega muul viisil. Kaitske võrgukaablit kuumuse, õli ja teravate servade eest.
- Kaitske seadet äärmuslike ilmastikutingimuste, niiskuse ja kuumusallikate eest.
- Lülitage seade välja, kui sellega ei töötata.

Kasutamine

- Käitaja peab seadet kasutama sihipäraselt. Arvestama peab kohapeal valitsevate oludega ning töötamisel seadmega tuleb silmas pidada kolmandaid isikuid, eriti lapsi.
- Teenindav personal peab jälgima, es tööalas ei oleks esemeid, mida pöörlev ketas võib kaasa haarata ja õhku paisata.
- Lapsed ja noorukid ei tohi seadmega töötada (seadme ebaõigest kasutamisest lähtuv õnnetusjuhtumite oht).

Transport

- Seadme transportimiseks tuleb mootor seisata ja seade turvaliselt kinnitada.

Tehnohooldus

- Enne mistahes töid seadme juures tuleb pistik seinakontaktist välja tõmmata.
- Et vältida ohtusid, tohib remonttöid ja seadme varuosade vahetamist teostada ainult volitatud hooldustöökoda.

Kõrvaldamine

- Muutke seade, mille kasutusaeg on läbi, koheselt kasutuskõlbmatuks, seejärel hoolitsege nõuetekohase kõrvaldamise eest.

Kasutuselevõtt/käsitsemine

Enne seadme kasutuselevõttu

- Enne seadme kasutamist eemaldage transpordikaitse. Eemaldage ettevaatlikult plastmassist liist seadme alaküljelt.

Käepideme paigaldamine

- Joonis 1

Ühendage mõlemad torud ja käepide. Jälgige, et need korralikult asendisse fikseeruksid.

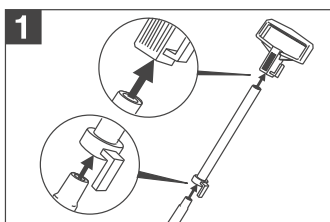

- Joonis 2

Torgake alumine toruots (auguga) seadme korpusesse. Käepide on paigaldatud õigesti, kui sellel olev rihveldus on suuantud ette. Kinnitage toru, torgates sellest läbi kruvi ja keerake see mutriga kinni.

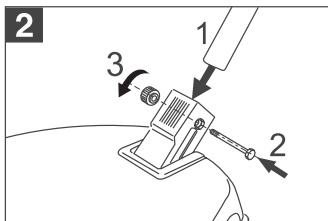

Riidest koti paigaldamine

- Joonis 3

Suruge riidest koti alaosa ühendusdetail seadme tagaküljel olevasse vastavasse nelinurksesse avausse. Seejuures peab nukk olema suunatud üles ja asendisse fikseeruma. Seejärel kinnitage vedru üles käepideme külge.

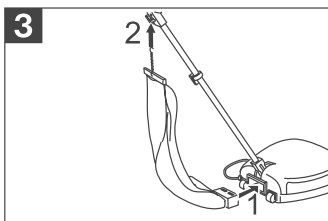

Vildist ketaste paigaldamine

- Joonis 4

Kallutage seadet niipalju taha, kuni toru on käepidemega pörandal. Pange kettad kohale. Jälgige, et ketaste nukid fikseeruksid selleks ettenähtud kohta.

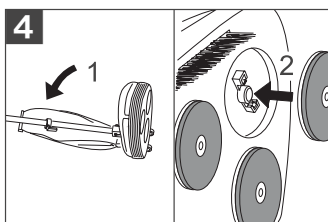

- Eemaldamiseks tõmmake kettad lihtsalt küljest ära.

Kasutuselevõtt

⚠ NB!

Enne kui ühendate võrgupistiku seinakontakti, veenduge, et käepide on vertikaalses asendis. Selles asendis on seade välja lülitatud.

→ Joonis 5

Pange seade liikuma, surudes käepideme vabas asendis alla ja tõmmates seda seejärel enda poole.

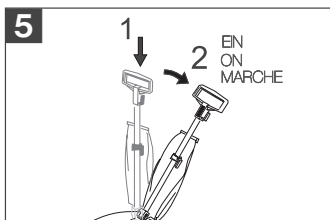

- Peatumiseks viige käepide uuesti vertikaalsesse asendisse.
- Parimad poleerimistulemused saate seadet otsesuunas liigutades. Ärge tehke ringikujulisi liigutusi.

Töö lõpetamine

- Viige käepide uuesti vertikaalsesse asendisse. Seade lülitub välja.
- Joonis 6
Tõmmake võrgupistik välja ja mähkige ümber käepideme juurde paigaldatud konksude.

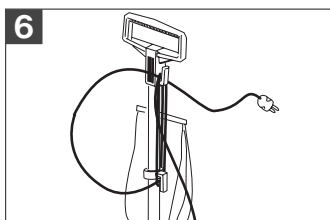

→ Joonis 7

Jälgige palun, et seadet liigutatakse tagumistel rullikutel, kui seda viiakse hoiukohta või mõnda teise ruumi. Selleks kallutage käepide taha, aga ärge avaldage sellele survet.

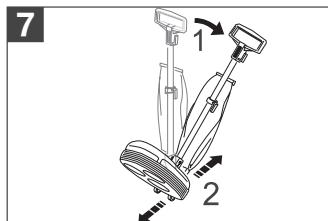

Hooldus

⚠ Vigastuste oht

Lülitage enne kõiki hooldustöid seade välja ja tõmmake võrgupistik välja.

Seadme ja tarvikute puhastamine

⚠ NB!

Ärge kasutage küürimisvahendeid ega klaasi- või universaalpuhastusvahendeid! Ärge sukeldage seadet kunagi vette.

- Pärast tööd eemaldage vildist kettad ja klappige need poleerimispurust puhtaks.
- Kui vaja, puhastage vildist kettaid seebivee ja harjaga. Hõõruge seejärel vildist kettad niiske lapiga üle ja laske tasasel pinnal kuivada.

Filtrikoti paigaldamine

Vahetage filtrikotti regulaarsete ajavahemike tagant.

→ Joonis 8

Avage riidest koti tõmblukk. Pange filtrikott selle sisse ja lükake papp augu kohaga tutsi kohale. Kontrollige veelkord filtrikoti asendit ja sulgege seejärel riidest kott tõmblukuga.

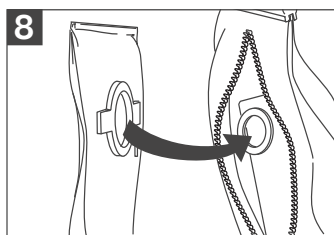

Vildist ketaste vahetamine

Kontrollige regulaarselt vildist ketaste seisundit ja vahetage need kulumise korral uute vastu välja.

→ Ketaste vahetamist kirjeldatakse lõigus „Vildist ketaste paigaldamine“.

Erivarustus

Järgmisi tarvikuid on võimalik seadme jaoks hiljem osta.

	Tükk	Tellimisnr.
Filterkott	3	6.904-128
Vildist kettad	3	6.959-033
Harjaskettad	3	6.959-032

Töötamine lisavarustusega

Põranda puhastamine ja läikima löömine

→ Hooldusvahendiga katmine:

Kontrollige põrandat enne hooldusvahendiga katmist. Eemaldage mustus eelnevalt õrnalt niiske lapiga. Kandke hooldusvahend ühtlaselt põrandale (pidage silmas tootja juhiseid kasutamiseks) ja levitage see ühtlaselt laiali, kasutades *harjaskettaid*.

→ Poleerimine:

Laske põrandale kantud poleerimisvahendil täielikult kuivada ja poleerige põrandat *viltketastega*.

Tehnilised andmed

Pinge	230 V
Voolu liik	1~50/60 Hz
Elektrihoutusklass	II
Tarbitav võimsus	350 W
Pöörete arv, vildist kettad	700 p/min
Kaal	8,3 kg
Mõõtmed	350x350x1000 mm

Tehniliste muudatuste õigused reserveeritud!

Godājamais klient,



Pirms uzsākt aparāta lietošanu, izlasiet šo lietošanas instrukciju un rīkojieties atbilstoši tajā teiktajam. Saglabājiet darbības instrukciju vēlākai izmantošanai vai nodošanai nākošajam īpašniekam.

Mērkizmantošana

- Šis aparāts tika izstrādāts privātai lietošanai un nav paredzēts profesionālās lietošanas prasībām.
- Aparāts veic parketa, akmeņgrīdas un linoleja pulēšanu bez kopšanas līdzekļu pielietošanas.
- Šis aparāts ir piemērots tikai pulēšanas putekļu uzsūkšanai.
- Aparāts nav putekļu sūcējs! Neizmantojot sausu nefūrumu uzsūkšanai!
- Aparātu nedrīkst pielietot vai atstāt ārā zem klajas debess vai mitrumā.
- Aparātu drīkst izmantot tikai ar oriģināliem piederumiem un oriģinālām rezerves daļām vai īpašo aprīkojumu.

Ražotājs neatbild par iespējamiem bojājumiem, kas radušies noteikumiem neatbilstošas izmantošanas vai nepareizas lietošanas rezultātā.

Apkārtējās vides aizsardzība



Iepakojuma materiālus ir iespējams atkārtoti pārstrādāt. Lūdzu, neizmetiet iepakojumu kopā ar mājsaimniecības atkritumiem, bet gan nogādājiet to vietā, kur tiek veikta atkritumu otrreizējā pārstrāde.



Nolietotās ierīces satur noderīgus materiālus, kurus iespējams pārstrādāt un izmantot atkārtoti. Baterijas, eļļa un tamlīdzīgas vielas nedrīkst nokļūt apkārtējā vidē. Tādēļ lūdzam izmantot vecās ierīces ar atbilstošu savākšanas sistēmu starpniecību.

Garantija

Mūsu pilnvarotās tirdzniecības sabiedrības izsniegtās garantijas saistības ir spēkā katrā valstī. Garantijas perioda laikā mēs bez maksas novērsīsim iespējamus darbības traucējumus Jūsu aparātā, ja to cēlonis ir materiāla vai ražošanas defekts. Ja nepieciešams garantijas remonts, lūdzam griezties pie Jūsu pārdevēja vai tuvākajā pilnvarotajā klientu apkalpošanas dienesta iestādē, uzrādot pirkumu apliecinājošu dokumentu.

Drošības norādījumi

Strāvas pieslēgums

- Pieslēgt aparātu un sākt tā ekspluatāciju ievērojot datu plāksnītes informāciju.
- Nekad neaizskariet tīkla kontaktdakšu ar slapjām rokām.
- Atvienojot ierīci no strāvas, nevelciet aiz kabeļa, bet gan aiz kontaktdakšas.
- Tīkla pieslēgšanas kabeli vai pagarinātāja kabeli nedrīkst bojāt, pārbraucot tam pāri, iespiežot, saraujot vai tamlīdzīgi. Sargājiet tīkla kabeli no karstuma iedarbības, eļļas un asām malām.
- Sargājiet ierīci no ārējiem nelabvēlīgiem laika apstākļiem, mitruma un karstuma avotiem.
- Izslēgt aparātu, kad at to nestrādā.

Lietošana

- Lietotājam jāizmanto aparāts tikai atbilstoši noteikumiem. Viņam ir jāņem vērā apkārtējie apstākļi, un strādājot, jāuzmanās no trešām personām un it īpaši uz bērniem.
- Lietotājam jāuzmanās no tādu priekšmetu atrašanās darba zonā, kurus varētu ievilkti un ar spēku izmest ārā rotējošas suku.
- Aparātu aizliegts izmantot bērniem vai jauniešiem (negadījumu bīstamība nepienācīgas aparāta lietošanas rezultātā).

Aparāta pārvietošana

- Pārvadājot aparātu, ir jāizslēdz motors, un aparāts ir droši jānostiprina.

Tehniskā apkope

- Pirms visiem darbiem ar aparātu izņemiet tīkla kontaktdakšu.
- Lai novērstu risku, ierīces remontu un detaļu nomaiņu atļauts veikt tikai autorizētam klientu apkalpošanas dienestam.

Utilizācija

- Savu laiku nokalpojūšu aparātu uzreiz izņemiet no lietošanas, pēc tam to utilizēt saskaņā ar noteikumiem.

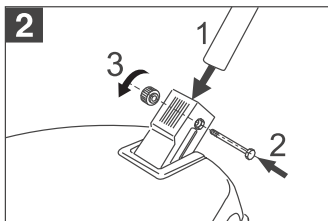

Auduma maisa uzlikšana

→ 3. attēls

Iestumiet auduma maisa apakšpusē Tiscauruli tai paredzētajā taisnstūrīnā atverē aparāta mugurpusē. Pie tam fiksatora izcilnim jābūt uz leju un jānofiksējas. Noslēgumā piekārt atsperi augšā uz roktura.

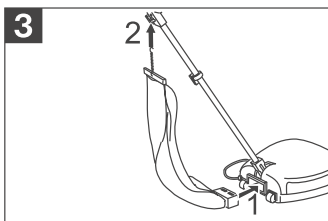

Ekspluatācija / Apkalpošana

Pirms ekspluatācijas sākšanas

- Pirms lietot aparātu, noņemiet transportēšanas stiprinājumu. Piesardzīgi izvelciet ārā plastmasas līsti no aparāta apakšpusē.

Roktura uzlikšana

→ 1. attēls

Saspraudiet abas caurules un rokturi kopā. Pievērsiet uzmanību tam, lai tie pareizi nofiksējas.

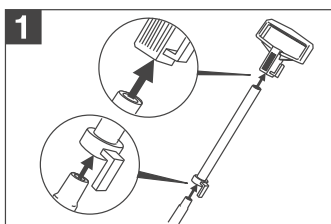

→ 2. attēls

Ielieciet caurules apakšējo galu (ar atveri) aparāta pamatkorpusā. Pareizo montāžas pozīciju var atpazīt pēc tā, ka rievojums uz roktura rāda uz priekšu. Nofiksējiet cauruli, ievietojot skrūvi un piegriežot to ar uzgriezni.

Tūbas pulēšanas ripu ielikšana

→ 4. attēls

Nolieciet aparātu uz atpakaļ tik tālu, līdz caurule ar rokturi pieguļ grīdai. Ielieciet ripas. Pievērsiet uzmanību tam, lai ripu izciļņi labi nofiksējas bāzes elementā.

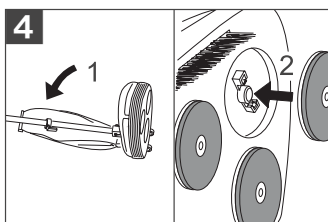

- Noņemšanai ripas vienkārši izvelkt ārā.

Ekspluatācija

⚠ Uzmanību

Pirms pieslēgt tīkla kontaktdakšu, jums jāpārļiecinās ka rokturis atrodas vertikālā stāvoklī. Šajā stāvoklī aparāts ir izslēgts.

→ 5. attēls

Kustiniet aparātu, pie tam piespiešot lejā aparāta rokturi brīvā pozīcijā un pavelkot pie sevis.

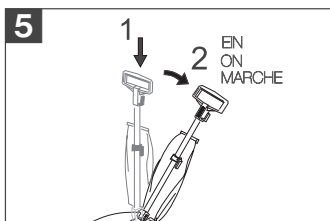

- Apstādīnāšanai rokturi pārvietot vertikālā pozīcijā.
- Labāko pulēšanas rezultātu jūs sasniegsiet ar aparāta taisnvirziena kustībām. Nepieļaut riņķveidīgas kustības.

Darba beigšana

- Pārvietot rokturi vertikālā pozīcijā. Aparāts izslēdzas.
- 6. attēls
Izņemiet arī tīkla kontaktdakšu un uztīt virsū uz roktura piestiprinātiem āķīšiem.

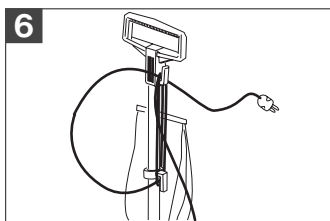

→ 7. attēls

Pievērsiet uzmanību tam, ka aparāts jāpārvieto uz aizmugurējiem veltnīšiem, kad jūs transportējat to līdz uzglabāšanas vietai vai uz citu istabu.

Šim nolūkam noliekt rokturi lejā, pie tam nepieliekot spēku.

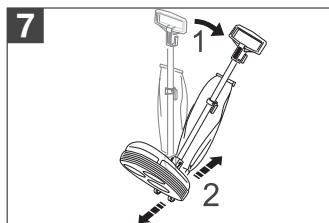

Kopšana, tehniskā apkope

⚠ Savainojumu bīstamība

Pirms jebkuru apkopes darbu veikšanas ierīci izslēdziet un atvienojiet to no strāvas padeves.

Aparāta un piederumu tīrīšana

⚠ Uzmanību

Neizmantojiet tīrīšanas līdzekļus, stikla vai universālus tīrīšanas līdzekļus! Aparātu nekad neiegremdējiet ūdenī.

- Pēc darba noņemt tūbas ripas un izpurināt pielipušus pulēšanas putekļus.
- Ja nepieciešams, notīrīt tūbas ripas ar ziepju šķīdumu un suku. Pēc tam noslaukiet tūbas ripas ar mitru audumu un ļaujiet tām izžūt uz līdzenas virsmas.

Filtra maisa ielikšana

Mainiet filtra maisu regulāros laika intervālos.

→ 8. attēls

Atveriet auduma maisa rāvējslēdzēju. Ielieciet filtra maisu un uzstumiet kartona daļu ar atveri virsū īscaurulei. Vēlreiz pārbaudiet filtra maisa sēžu un pēc tam aiztaisiet auduma maisu ar rāvējslēdzēju.

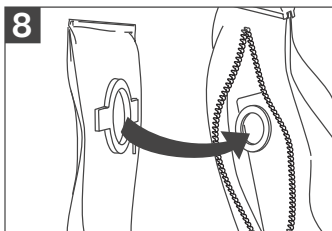

Tūbas ripu nomaiņā

Regulāri pārbaudiet tūbas ripu stāvokli, nolietojuma gadījumā nomainiet pret jaunām.

→ Ripu maiņa ir aprakstīta sadaļā "Tūbas pulēšanas ripu ielikšana".

Speciālie piederumi

Šim aparātam jūs varat papildus iegādāties sekojošos piederumus:

	gab.	Pasūtījuma Nr.
Filtra maisiņš	3	6.904-128
Tūbas ripas	3	6.959-033
Diskveida suku	3	6.959-032

Darbs ar speciālajiem piederumiem

Grīdas tīrīšana un spodrināšana

→ Kopšanas līdzekļa uzklāšana:

Pirms kopšanas līdzekļa uzklāšanas pārbaudiet grīdu. Netīrumus vispirms noslaucīt ar saslapinātu audumu. Vienmērīgi uzklāt kopšanas līdzekli (ievērot ražotāja lietošanas instrukciju) un vienmērīgi sadalīt to pa grīdu, izmantojot **diskveida suku**.

→ Pulēšana:

Ļaujiet uzklātajam kopšanas līdzeklim pilnīgi izžūt un nopolējiet grīdu ar **tūbas ripām**.

Tehniskie dati

Spriegums	230 V
Strāvas veids	1~50/60 Hz
Aizsardzības klase	II
Pieslēguma jauda	350 W
Apgriezienu skaits, tūbas ripas	700 apgr./min
Svars	8,3 kg
Gabarīti	350x350x1000 mm

Rezervētas tiesības veikt tehniskas izmaiņas!

Gerbiamas kliente,



prieš pradėdamas naudoti įsigytą prietaisą, perskaitykite šią naudojimo instrukciją ir vadovaukitės ja. Naudojimo instrukciją išsaugokite, kad galėtumėte naudotis ja vėliau arba perduoti kitam savininkui.

Naudojimas pagal paskirtį

- Šis prietaisas skirtas naudoti namų ūkyje ir nėra pritaikytas pramoniniam naudojimui.
- Prietaisas suteikia galimybę poliruoti parketą, akmenines grindis ir linoleumą nenaudojant priežiūros priemonių.
- Prietaisas pritaikytas siurbti tik poliravimo atliekas.
- Šis prietaisas nėra dulkių siurblys! Nenaudokite prietaiso sausiams nešvarumams siurbti!
- Nenaudokite ir nelaikykite prietaiso atviroje ir drėgnoje vietoje.
- Prietaisą naudokite tik su originaliais filtro maišeliais, atsarginėmis dalimis, priedais ir specialiais priedais.

Gamintojas neprisiima atsakomybės už galimą žalą, atsiradusią naudojant prietaisą ne pagal paskirtį ar netinkamai jį valdant.

Aplinkos apsauga



Pakuotės medžiagos gali būti perdirbamos. Neišmeskite pakuočių kartu su buitinėmis atliekomis, bet atiduokite jas perdirbimui.



Naudotų prietaisų sudėtyje yra vertingų, antriniam žaliavų perdirbimui tinkamų medžiagų, todėl jie turėtų būti atiduoti perdirbimo įmonėms.

Akumuliatoriai, alyvos ir panašios medžiagos neturėtų patekti į aplinką. Todėl naudotus prietaisus šalinkite pagal atitinkamą antrinių žaliavų surinkimo sistemą.

Garantija

Kiekvienoje šalyje galioja tos garantijos sąlygos, kurias nustato įgalioti pardavėjai. Galimus prietaiso gedimus garantijos galiojimo laikotarpiu pašalinsime nemokamai, jei tokių gedimų priežastis buvo netinkamos medžiagos ar gamybos defektai. Dėl garantinio gedimų pašalinimo kreipkitės į pardavėją arba artimiausią klientų aptarnavimo tarnybą. Visuomet pateikite pirkimą patvirtinantį kasos kvitą.

Nurodymai dėl saugos

Elektros srovė

- Prietaisąjunkite į elektros tinklą ir eksploatuokite tik vadovaudamiesi duomenų lentelėje pateikta informacija.
- Niekada nelieskite kištuko šlapiomis rankomis.
- Atjungdami prietaisą nuo elektros tinklo traukite už kištuko, o ne už elektros laido.
- Patikrinkite, ar maitinimo arba ilgintuvo laidas nepervažiutas, nesuspaustas, neišstampytas ar kitaip nepažeistas. Saugokite elektros kabelius nuo karščio, tepalo ir netempkite jų virš aštrių briaunų.
- Saugokite prietaisą nuo atmosferos poveikio, drėgmės ir karščio.
- Nenaudojamą prietaisą išjunkite.

Naudojimas

- Operatorius prietaisą privalo naudoti pagal paskirtį. Jis turi paisyti aplinkos sąlygų, o dirbdamas su prietaisu – netoliese esančių žmonių, ypač vaikų.
- Prietaiso operatorius privalo užtikrinti, kad darbo zonoje nebūtų jokių daiktų, kuriuos gali pasiekti ir pastumti besisukantis diskas.
- Vaikams prietaisą naudoti draudžiama (kyla nelaimingų atsitikimų pavojus dėl netinkamo naudojimo).

Transportavimas

- Transportuojant prietaisą, jo variklį reikia išjungti, o patį prietaisą gerai pritvirtinti.

Techninė priežiūra

- Prieš bet kokius darbus su prietaisu ištraukite maitinimo kištuką.
- Siekiant išvengti gedimų, prietaisą remontuoti ir jo atsargines detales keisti gali tik įgaliota klientų aptarnavimo tarnyba.

Atliekų tvarkymas

- Nenaudokite nebetinkamo naudoti prietaiso ir pridukite tinkamai sutvarkyti jo atliekas.

Naudojimo pradžia/ aptarnavimas

Prieš pradėdant naudoti

- Prieš naudodami prietaisą, pašalinkite transportavimo apsaugas. Atsargiai ištraukite sintetinę foliją iš po prietaiso.

Rankenos pritvirtinimas

- 1 iliustracija

Sujunkite abu vamzdžius ir rankeną. Įsitinkinkite, ar jie gerai užsifiksavo.

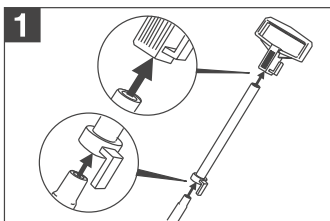

- 2 iliustracija

Įstatykite apatinį vamzdžio galą (su anga) į prietaiso korpusą. Teisinga padėtis pasiekama, jei griovelis rankenoje nukreiptas į priekį. Įkiškite varžtą į vamzdį ir prisukite veržlę.

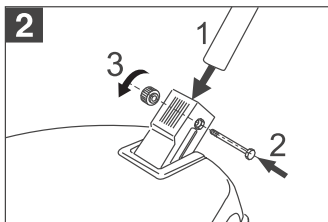

Tekstilės maišelio tvirtinimas

- 3 iliustracija

Įspauskite tekstilės maišelio apatinės dalies antvamzdį į lygiakampę angą prietaiso nugarėlėje. Fiksatorius turi būti nukreiptas į priekį ir užsifiksuoti. Po to pakabinkite spyruoklę viršuje ant rankenos.

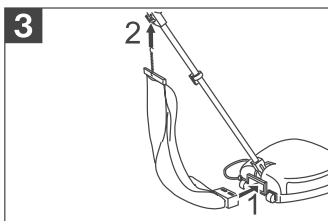

Veltinių diskų įdėjimas

- 4 iliustracija

Paverskite prietaisą atgal tiek, kad vamzdis su rankena gulėtų ant grindų. Įdėkite diskus. Įsitinkinkite, kad fikساتoriai įsistatytų į angas.

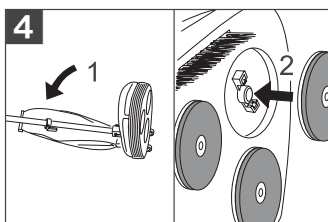

- Norėdami diskus išimti, juos tiesiog ištraukite.

Naudojimo pradžia

⚠ Dėmesio

Prieš įkišdami tinklo kištuką, įsitinkinkite, kad rankena yra vertikaloje padėtyje. Tokioje padėtyje prietaisas yra išjungtas.

→ 5 iliustracija

Judinkite prietaisą paspausdami rankeną žemyn ir patraukdami į save.

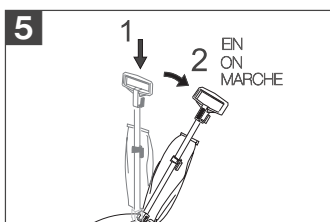

- Norėdami sulaikyti, sugrąžinkite rankeną atgal į vertikalią padėtį.
- Geriausių poliravimo rezultatų pasieksite teisiais prietaiso judesiais. Nedarykite sukamųjų judesių.

Darbo pabaiga

- Sugrąžinkite rankeną į vertikalią padėtį. Prietaisas išsijungia.
- 6 iliustracija
Ištraukite tinklo kištuką ir apsukite apie prietaiso esantį kablį.

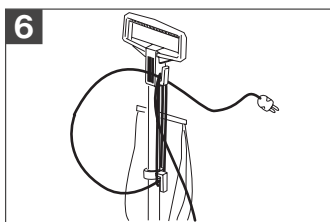

→ 7 iliustracija

Norėdami perkelti prietaisą į jo laikymo vietą ar kitą patalpą, atminkite, kad jis vežamas ant galinių ratukų. Tam lengvai palenkite rankeną žemyn.

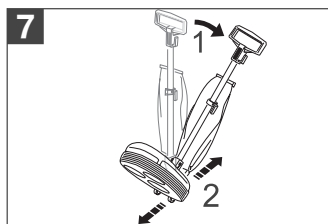

Techninė priežiūra

⚠ Sužalojimų pavojus

Prieš pradėdami techninės priežiūros ir remonto darbus prietaisą išjunkite, o elektros laido kištuką ištraukite iš kištukinio lizdo.

Prietaiso ir jo priedų valymas

⚠ Dėmesio!

Nenaudokite šveitiklių, stiklo ar universalių valiklių! Prietaiso niekada nenardinkite į vandenį.

- Baigę darbą, išimkite veltinius diskus ir išpurtykite poliravimo atliekas.
- Jei reikia, veltinius diskus valykite šarminiu valikliu ir šepetėliu. Po to nušluostykite veltinius diskus drėgna šluoste ir padėti juos išdžiūti ant lygaus paviršiaus.

Filtro maišelio įdėjimas

Reguliariai keiskite filtro maišelį.

→ 8 iliustracija

Atitraukite tekstilės maišelio užtrauktuką. Įdėkite filtro maišelį ir užtraukite dėžės angą ant antvamzdžio. Dar kartą patikrinkite, ar tvirtai laikosi filtro maišelis ir užtraukite tekstilės maišelio užtrauktuką.

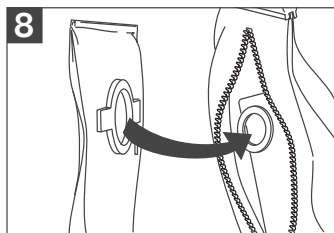

Veltinių diskų keitimas

Reguliariai tikrinkite veltinių diskų būklę, o jiems susidėvėjus, pakeiskite.

→ Kaip keisti diskus, aprašyta skyriuje „Veltinių diskų keitimas“.

Specialūs priedai

Papildomai galite įsigyti šiuos prietaiso priedus

	Vnt.	Užsakymo Nr.
Filtro maišelis	3	6.904-128
Filtro diskai	3	6.959-033
Diskiniai šepetėliai	3	6.959-032

Specialių priedų naudojimas

Grindų valymas ir blizginimas

→ **Priežiūros priemonės užtepimas:**

Prieš užtepdami priežiūros priemonę, patikrinkite grindis. Prieš užtepdami priemonę, truputį drėgna šluoste nuvalykite nešvarumus. Tolygiai užtepkite priežiūros priemonę (laikykitės gamintojo nurodymų dėl naudojimo) ir naudodami **diskinius šepetėlius** lygiai padalinkite ant grindų paviršiaus.

→ **Poliravimas:**

Palaukite, kol užtepta priemonė visiškai išdžiūsi ir **veltiniais diskais** poliruokite grindis.

Techniniai duomenys

Įtampa	230 V
Srovės rūšis	1~50/60 Hz
Apsaugos klasė	II
Prijungiamų įtaisų galia	350 W
Veltinių diskų apukos	700 U/min
Svoris	8,3 kg
Matmenys	350x350x1000 mm

Gamintojas pasilieka teisę keisti techninius duomenis!

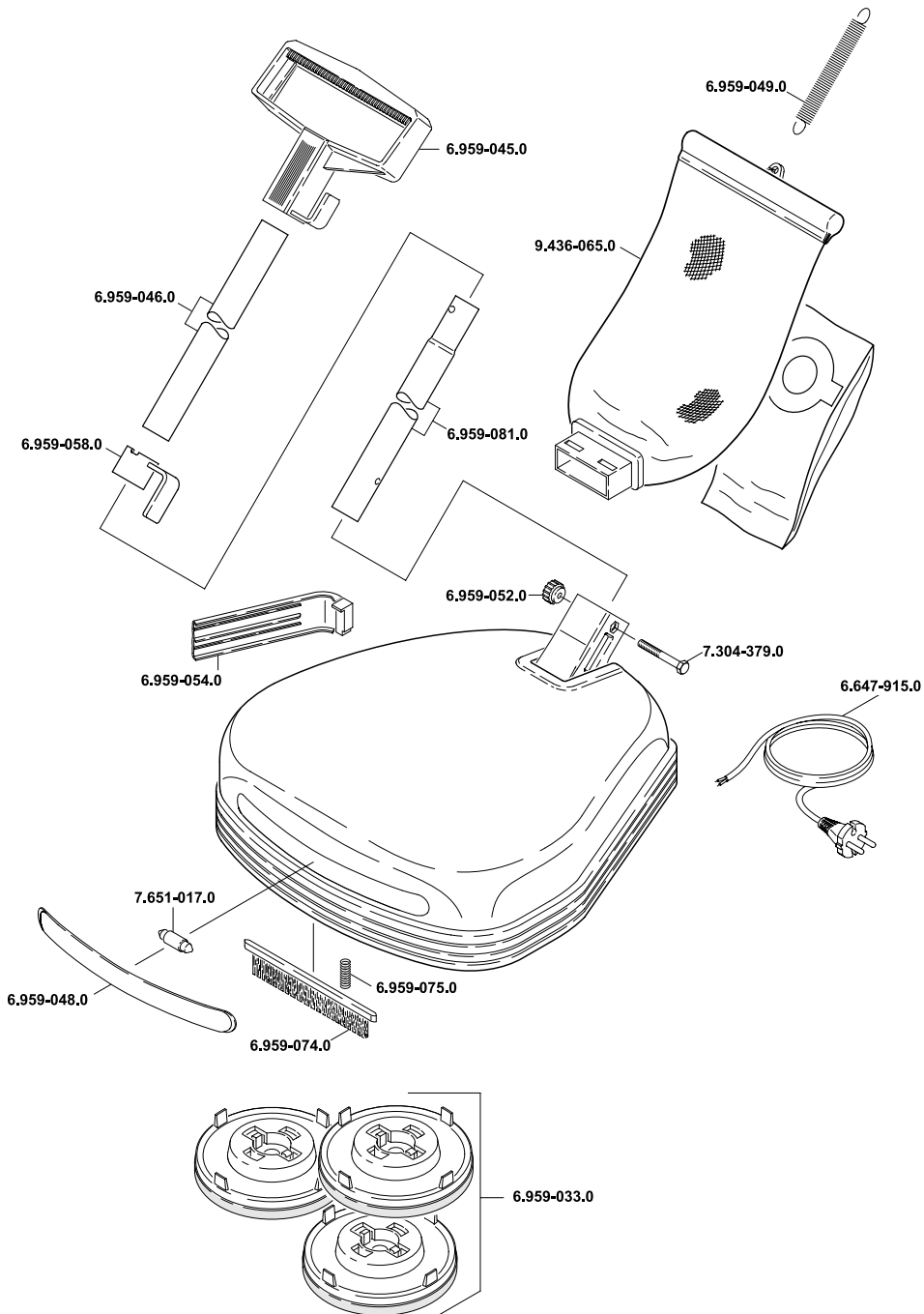

10.10.2005

A

Alfred Kärcher Ges.m.b.H.
Lichtblaustraße 7
1220 Wien
☎ (01) 25 06 00

AUS

Kärcher Pty. Ltd.
40 Koornang Road
Scoresby VIC 3179
Victoria
☎ (03) 9765 - 2300

B / LUX

Kärcher N.V.
Industrieweg 12
2320 Hoogstraten
☎ (03) 3400-711

BR

Kärcher Indústria e Comércio Ltda.
Av. Prof. Benedito Montenegro 419
CEP 13.140-000 - Paulínia - SP
☎ 0800 17 61 11

CH

Kärcher AG
Industriestraße 16
8108 Dällikon
☎ 0844 850 863

CZ

Kärcher spol.s.r.o.
Za Mototechnou 1114/4
155 00 Praha 5 -Stodůlky
☎ (02)3552-1665

D

Alfred Kärcher GmbH & Co. KG
Service-Center Gissigheim
Im Gewerbegebiet 2
97953 Königheim-Gissigheim
☎ (07195) 903 20 65

DK

Kärcher Rengøringsystemer A/S
Gejlhavgård 5
6000 Kolding
☎ 70 20 66 67

E

Kärcher, S.A.
Pol. Industrial Font del Radium
Calle Doctor Trueta, 6-7
08400 Granollers (Barcelona)
☎ (93) 846 44 47

F

Kärcher S.A.S.
5, avenue des Coquelicots
Z.A. des Petits Carreaux
94865 Bonneuil-sur-Marne
☎ (01) 43 99 67 70

FIN

Kärcher OY
Yrittäjätie 17
01800 Klaukkala
☎ (09) 87919-191

GR

Kärcher Cleaning Systems A.E.
31-33, Nikitara & Konstantinoupoleos str.
136 71 Acharnes
☎ (0210) 2316-153

GB

Kärcher(UK) Limited
Kärcher House
Beaumont Road,
Banbury
Oxon, OX16 1TB
☎ 01295-752000; 0906-6800632

H

Kärcher Hungária Kft
Tormásrét út 2.
2051 Biatorbagy
☎ (023) 530-640

HK

Kärcher Limited
Unit 10, 17/F., APEC Plaza
49 Hoi Yuen Road,
Kwun Tong, Kowloon
☎ (02) 357-5863

I

Kärcher S.p.A.
Via A. Vespucci 19
21013 Gallarate (VA)
☎ 848 - 99 88 77

IRL

Kärcher Limited (Ireland)
12 Willow Business Park
Nangor Road
Clondalkin
Dublin 12
☎ (01) 409 77 77

KOR

Kärcher Co. Ltd. (South Korea)
5F, Wooree Venture Town Bldg.
684-2, Deungchon3-dong
Gangseo-Gu
Seoul 157-033
☎ (02) 3665-4181

MAL

Kärcher Cleaning Systems Sdn. Bhd.
No. 8, Jalan Serindit 2
Bandar Puchong Jaya
47100 Puchong, Selangor
☎ (03) 5882 1148

MEX

Kärcher México, SA de CV
Av. Gustavo Baz Sur No. 29-C
Col. Naucalpan Centro
Naucalpan, Edo. de México
C.P. 53000 México
☎ 01-800-024-13-13

N

Kärcher AS
Stanseveien 31
0976 Oslo
☎ (024) 1777-00

NL

Kärcher BV
Postbus 474
4870 AL Etten-Leur
☎ (0499) 37 54 45

NZ

Kärcher Limited
12 Ron Driver Place
East Tamaki, Auckland
☎ (09) 274-4603

P

Neoparts Com. e Ind. Automóvel, Lda.
Largo Vitorino Damásio. 10
1200 Lisboa
☎ (21) 395 0040

PL

Kärcher Poland Ltd. Sp. z o.o.
Ul. Stawowa 140
31-346 Kraków
☎ (012) 6397-222

PRC

Kaercher Cleaning Systems Co., Ltd.
Part B, Building 30,
No. 390 Ai Du Road
Shanghai Waigaoqiao 200131
☎ (021) 5046-3579

RUS

Kärcher Ltd.
Vienna House
Strastnoi Blv. 16
107031 Moscow
☎ 095-9338743

S

Kärcher AB
Tagenevägen 31
42502 Hisings-Kärå
☎ (031) 577-300

SGP

Kärcher Asia Pacific Pte Ltd
5 Toh Guan Road East
#01-00 Freight Links Express Distripark
Singapore 608831
☎ 6897-1811

TR

Kärcher Servis Ticaret A.S.
9 Eylül Mahallesi
307 Sokak No. 6
Gaziemir / Izmir
☎ (0232) 252-0708

TWN

Kärcher Taiwan Limited
5F/6, No.7
Wu-Chuan 1st Rd
Wu-Ku Industrial Zone
Taipei County
☎ (02) 2299-9626

UAE

Kärcher FZE
Jebel Ali Free Zone
RA 8, XB 1, Jebel Ali, Dubai
☎ (04) 8836-776

ZA

Kärcher (Pty) Limited
144 Kuschke Street
Meadowdale, Edenvale
1614
☎ (011) / 574-5360



KÄRCHER

www.kaercher.com